

Français  
02/07/07

# GSR 140 P Condens

Chaudière gaz à condensation

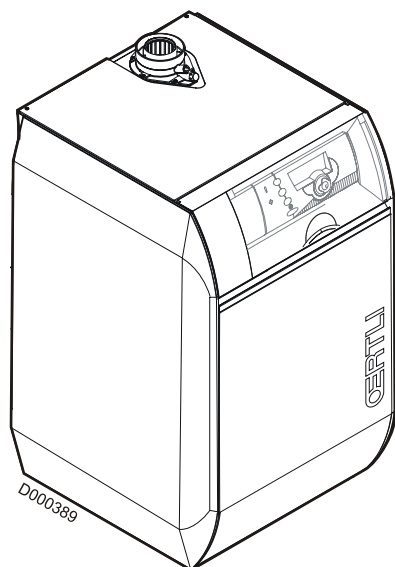

Notice  
Installation

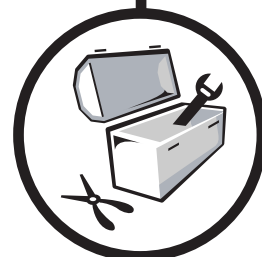

Notice  
Technique



**OERTLI**  
www.oertli.fr

CE  
0085



## Sommaire

|  |           |
|--|-----------|
| <b>Déclaration de conformité</b> .....   | <b>4</b>  |
| <b>Symboles utilisés</b> .....   | <b>5</b>  |
| <b>Recommandations importantes</b> .....                                       | <b>5</b>  |
| <b>Description</b> .....   | <b>6</b>  |
| 1 Généralités .....  | 6         |
| 2 Composition de la gamme .....  | 6         |
| 3 Configuration .....  | 7         |
| 4 Principaux composants .....  | 8         |
| 5 Caractéristiques techniques .....  | 9         |
| 6 Données techniques .....   | 10        |
| 7 Dimensions principales .....   | 11        |
| 8 Caractéristiques hydrauliques .....  | 15        |
| <b>Tableau de commande</b> .....   | <b>16</b> |
| 1 Composants électromécaniques .....   | 16        |
| 2 Afficheur .....  | 17        |
| 3 Touches accessibles lorsque le volet est fermé .....                         | 18        |
| 4 Touches accessibles lorsque le volet est ouvert .....                        | 18        |
| <b>Mode de fonctionnement</b> .....  | <b>19</b> |
| <b>Température de consigne chauffage et eau chaude sanitaire</b> .....         | <b>21</b> |
| 1 Température de consigne chauffage .....                                      | 21        |
| 2 Température de consigne eau chaude sanitaire .....                           | 21        |
| <b>Sélection d'un programme</b> .....  | <b>22</b> |
| 1 Programmes chauffage .....   | 22        |
| 2 Programme ballon .....   | 22        |
| 3 Programme auxiliaire .....   | 22        |
| 4 Personnalisation des programmes .....  | 22        |
| <b>Installation</b> .....  | <b>23</b> |
| 1 Conditions réglementaires d'installation et d'entretien .....                | 23        |
| 2 Exigences concernant l'eau de chauffage .....                                | 24        |
| 3 Remarques importantes concernant le traitement du circuit de chauffage ..... | 25        |
| <b>Montage et raccordement de la chaudière</b> .....                           | <b>27</b> |
| 1 Préparation de la chaudière .....  | 28        |
| 2 Raccordement .....   | 28        |
| 3 Raccordement évacuation eau .....  | 31        |
| 4 Alimentation air comburant .....   | 32        |
| 5 Montage et raccordement de la chaudière .....                                | 32        |
| 6 Contrôle de la conduite gaz .....  | 33        |
| 7 Remontage de la chaudière .....  | 33        |
| 8 Montage de la platine pour vanne mélangeuse .....                            | 33        |
| 9 Montage du kit câble plancher chauffant direct .....                         | 33        |
| 10 Raccordements de la fumisterie .....  | 34        |
| <b>Montage de la sonde extérieure</b> .....                                    | <b>37</b> |
| 1 Emplacements déconseillés .....  | 37        |
| 2 Montage de la sonde extérieure .....   | 37        |
| <b>Raccordements électriques</b> .....   | <b>38</b> |

|   |  |           |
|---|--|-----------|
| 1   | Recommandations importantes  | 38        |
| 2   | Type de raccordement   | 38        |
| 3   | Généralités  | 39        |
| 4   | Bornier de raccordement  | 40        |
| 5   | Raccordement d'un circuit direct et d'un ballon eau chaude sanitaire | 41        |
| 6   | Raccordement d'un circuit avec vanne 3 voies                         | 42        |
| 7   | Raccordement d'un circuit haute température ou aérotherme            | 43        |
| 8   | Raccordement d'un préparateur d'eau chaude sanitaire                 | 44        |
| 9   | Raccordement d'un second ballon d'ECS                                | 45        |
| 10  | Raccordement piscine (Circuit secondaire)                            | 46        |
| 11  | Raccordement piscine avec coffret pisciniste                         | 47        |
| <b>Schéma de principe électrique</b>                          |  | <b>48</b> |
| <b>Mise en service ou redémarrage après un arrêt prolongé</b> |  | <b>49</b> |
| 1   | Remplissage de l'installation  | 49        |
| 2   | Retrait du panneau avant de la chaudière et démontage du capot       | 50        |
| 3   | Vérifications avant mise en service                                  | 51        |
| <b>Messages - Alarmes</b>                                     |  | <b>56</b> |
| <b>Réglages "Utilisateurs"</b>                                |  | <b>59</b> |
| 1   | Mesures  | 60        |
| 2   | Programmation  | 61        |
| <b>Réglages "Installateur"</b>                                |  | <b>65</b> |
| 1   | Réglages "professionnel"   | 66        |
| 2   | Réglages relatifs à un circuit de chauffage                          | 68        |
| 3   | Réglages relatifs à l'ECS  | 71        |
| 4   | Réglages relatifs à l'affectation des circuits hydrauliques          | 72        |
| 5   | Contrôle des paramètres et des entrées/sorties (mode tests)          | 73        |
| <b>Adaptation à un autre gaz</b>                              |  | <b>75</b> |
| 1   | Passage du Gaz naturel au Butane/Propane                             | 75        |
| 2   | Type de gaz  | 77        |
| 3   | Montage éventuel d'une électrovanne externe                          | 77        |
| <b>Remplir le certificat de mise en service</b>               |  | <b>78</b> |
| <b>Maintenance du brûleur</b>                                 |  | <b>79</b> |
| 1   | Généralités  | 79        |
| 2   | Inspection   | 79        |
| <b>Instructions ramoneur</b>                                  |  | <b>86</b> |
| <b>Pièces de rechange - GSR 140 P Condens</b>                 |  | <b>88</b> |

Notice allemande référence 300010370-001 disponible sur demande.

**Déclaration de conformité **  
**Déclaration de conformité A.R. 8/1/2004 - BE**

---

Fabricant OERTLI THERMIQUE S.A.S.  
Z.I. de Vieux-Thann - 2, avenue Josué Heilmann - B.P. 16  
F-68801 THANN Cedex  
 +33 3 89 37 00 84  
 +33 3 89 37 32 74

Mise en circulation par Voir fin de notice

Nous certifions par la présente que la série d'appareil spécifiée ci-après est conforme au modèle type décrit dans la déclaration de conformité CE, qu'il est fabriqué et mis en circulation conformément aux exigences et normes des Directives européennes suivantes :

Type du produit **Chaudière gaz à condensation**  
Modèles **GSR 140-15 P Condens, GSR 140-25 P Condens**  
Norme appliquée

- **A.R. du 8 janvier 2004**
- **90/396/CEE Directive Appareil à Gaz**
- **Normes visées : EN 437; EN 483; EN 625; EN 677**
- **73/23/CEE Directive Basse Tension**
- **Norme visée : EN 60.335.1**
- **89/336/CEE Directive Compatibilité Electromagnétique**
- **Normes visées : EN 61000-6-3 ; EN 61000-6-1**
- **92/42/CEE Directive rendement \*\*\*\* **  
**Chaudière à condensation**
  
- **Directives de la société Suisse de l'Industrie des Gaz et des Eaux SSIGE**
- **Directives des instances locales et cantonales**
- **Directives de l'Association des Etablissements cantonaux d'Assurance Incendie AEAI)**

Organisme de contrôle **GWl (D-Essen) Nr 15584 - 25/09/2006**  
Valeurs mesurées **NOx : < 20 mg/kWh**  
**CO : < 15 mg/kWh**

Date : 25/09/2006

Signature  
Directeur Technique  
M. Bertrand Schaff



## Symboles utilisés

 **Attention danger**  
**Risque de dommages corporels et matériels. Respecter impérativement les consignes pour la sécurité des personnes et des biens.**

 Information particulière  
Tenir compte de l'information pour maintenir le confort.

 Renvoi  
Renvoi vers d'autres notices ou d'autres pages de la notice.

**ECS** : Eau chaude sanitaire

## Recommandations importantes

 **Le bon fonctionnement de l'appareil est conditionné par le strict respect de la présente notice.**

 **Toute intervention sur l'appareil et sur l'installation de chauffage doit être réalisée par un professionnel qualifié.**

 **Notre responsabilité en qualité de fabricant ne saurait être engagée au titre d'une mauvaise utilisation de l'appareil, d'un défaut ou d'une insuffisance d'entretien de celui-ci, ou d'une mauvaise installation de l'appareil (il vous appartient à cet égard de veiller à ce que cette dernière soit réalisée par un professionnel qualifié).**

 **Les travaux sur les équipements électriques doivent être exécutés uniquement par un professionnel qualifié conformément aux prescriptions en vigueur.**

 Nous déclinons toute responsabilité concernant les dommages et perturbations qui résultent du non-respect de ces instructions.

## Description

### 1 Généralités

La chaudière GSR 140 P Condens est une chaudière gaz à condensation au sol équipée d'une régulation conversationnelle OE-tronic 3.

Elles sont conçues pour des chaufferies à eau chaude en circuit fermé avec une température maximale de service de 90 °C. L'installation est préconisée sur des installations de chauffage à basse température (Plancher chauffant, radiateurs chaleur douce, ...).

### 2 Composition de la gamme

| Chaudière              | GSR 140-15 P Condens / GSR 140-25 P Condens   |
|------------------------|---|
| N° d'identification CE | CE-0085 BO 0211   |
| Type                   | B <sub>23P</sub> * - B <sub>33</sub> - C1 <sub>3(x)</sub> - C3 <sub>3(s)</sub> - C3 <sub>3(x)</sub> - C4 <sub>3(x)</sub> - C5 <sub>3</sub> - C6 <sub>3(x)</sub> ** - C8 <sub>3(x)</sub> |
| Evacuation fumées      | Cheminée / Ventouse   |
| Allumage               | Automatique   |
| Gaz                    | Gaz naturel / Butane / Propane  |

\* Uniquement en France

\*\* Sauf Belgique

(s) Uniquement valable pour la Belgique

(x) Uniquement pour l'Allemagne

### 3 Configuration

#### 3.1 Consignes générales

L'installation et l'entretien de la chaudière doivent être effectués par un professionnel qualifié conformément aux réglementations locales et nationales en vigueur.

Seul un professionnel qualifié peut effectuer la première mise en service.

Seules des pièces de rechange d'origine doivent être utilisées.

Toute intervention sur le bloc gaz est uniquement autorisée par un professionnel qualifié. Veuillez confirmer à l'exploitant de l'installation que vous avez réalisé un contrôle d'étanchéité du circuit gaz.

Par application de l'article 25 de l'arrêté du 02/08/1977 modifié et de l'article 1 de l'arrêté modifié du 05/02/1999, l'installateur est tenu d'établir des certificats de conformité approuvés par les ministres chargés de la construction et de la sécurité du gaz. Les chaudières ne doivent fonctionner qu'avec les types de gaz indiqués sur la plaque signalétique.

Avant la mise en service, comparer le réglage usine de l'appareil aux conditions d'alimentation locales. Si une modification du réglage est nécessaire, elle doit être effectuée par un professionnel qualifié.

Les chaudières à condensation exigent un système d'évacuation des fumées ou d'amenée d'air frais spécialement adapté au mode de service. Son exécution dépend du lieu d'implantation et des bâtiments.

Le respect d'une distance minimale entre le système d'évacuation des fumées en mode flux forcé ou de la chaudière avec les matériaux combustibles n'est pas nécessaire. A la puissance nominale, la température des composants ne dépasse pas 85 °C.

**⚠ Les travaux sur les équipements électriques doivent être exécutés uniquement par un professionnel qualifié conformément aux prescriptions en vigueur.**

#### Belgique

L'installation et l'entretien de la chaudière doivent être effectués par un professionnel qualifié conformément aux réglementations locales et nationales en vigueur.

**⚠ La chaudière est pré-réglée d'usine pour un fonctionnement au gaz naturel. Il est formellement interdit d'intervenir sur le bloc gaz.**

#### Suisse

L'installation et l'entretien de la chaudière doivent être effectués par un professionnel qualifié conformément aux réglementations locales et nationales en vigueur.

La distance de sécurité entre les matériaux combustibles et la chaudière ainsi que les effluents gazeux doit correspondre aux exigences de la norme AEA1.

#### Autres pays

L'installation et l'entretien de la chaudière doivent être effectués par un professionnel qualifié conformément aux réglementations locales et nationales en vigueur.

#### 3.2 Pays de destination

| Pays de destination | Catégorie              | Type de gaz utilisé |                  | Pression alimentation |            |
|---------------------|------------------------|---------------------|------------------|-----------------------|------------|
|                     |                        |                     |                  |                       |            |
| FR                  | II <sub>2E</sub> si3+  | GN H                | Butane           | 20 mbar               | 30 mbar    |
|                     |                        | GN L                | Propane          | 25 mbar               | 37 mbar    |
| IT                  | II <sub>2H3B/P</sub>   | GN H                | Butane / Propane | 20 mbar               | 30/37 mbar |
| LU                  | II <sub>2E3B/P</sub>   | GN E                | Butane / Propane | 29/37 mbar            | 30/37 mbar |
| BE                  | I <sub>2E(S)B</sub>    | GN H/L              |                  | 20/25 mbar            |            |
|                     | I <sub>3+</sub>        | Butane / Propane    |                  | 30/37 mbar            |            |
| AT                  | II <sub>2H3B/P</sub>   | GN H                | Butane / Propane | 20 mbar               | 50 mbar    |
| DE                  | II <sub>2ELL3B/P</sub> | GN E                | Butane / Propane | 20 mbar               | 50 mbar    |
|                     |                        | GN LL               |                  | 20 mbar               |            |
| CH                  | II <sub>2H3P</sub>     | GN H                | Propane          | 20 mbar               | 30/37 mbar |

## 4 Principaux composants

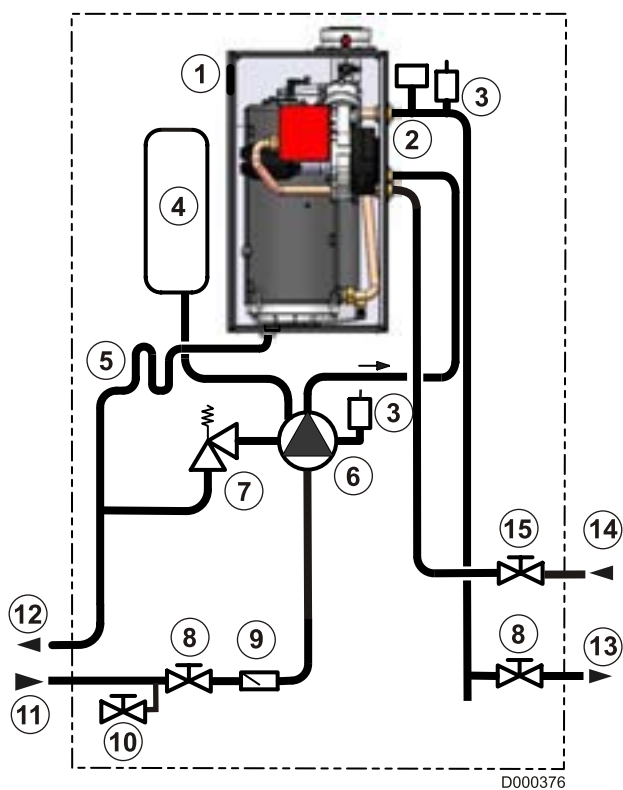

- |    |   |
|----|---|
| 1  | Module chaudière à condensation (15 kW - 25 kW) |
| 2  | Manomètre électronique                          |
| 3  | Purgeur automatique                             |
| 4  | Vase d'expansion (12 litres)                    |
| 5  | Siphon  |
| 6  | Pompe modulante                                 |
| 7  | Soupape de sécurité (3 bar)                     |
| 8  | Robinet d'arrêt                                 |
| 9  | Clapet anti-retour                              |
| 10 | Robinet de remplissage                          |
| 11 | Retour chauffage                                |
| 12 | Evacuation des condensats                       |
| 13 | Départ chauffage                                |
| 14 | Gaz   |
| 15 | Robinet gaz                                     |



## 5 Caractéristiques techniques

---

### 5.1 Chaudière

---

- La chaudière est pré-réglée d'usine pour un fonctionnement au gaz naturel G20, indice de Wobbe IWS = 15.0 kWh/m<sup>3</sup>, 20 mbar. Pour le fonctionnement au Gaz naturel ou au Propane (Voir Passage du Gaz naturel au Butane/Propane).
- La chaudière est conçue pour un fonctionnement dépendant ou indépendant de l'air ambiant.
- Tableau de commande OE-tronic équipé d'origine d'une régulation haut de gamme en fonction de la température extérieure avec correction d'ambiance grâce à la commande à distance livrable en option, et permettant la commande et la programmation d'un circuit direct et de 2 circuits avec vanne mélangeuse
- Echangeur de chaleur monobloc en fonte d'aluminium/silicium
- Brûleur cylindrique à prémélange recouvert de fibres métalliques
- Ventilateur centrifuge avec silencieux à l'aspiration de l'air comburant pour un faible niveau sonore
- Ligne gaz compacte avec régulateur à pression nulle, deux vannes et filtre
- Circulateur
- Siphon d'eau de condensation avec tuyau d'écoulement
- 2 Purgeurs automatiques
- Capteur de pression
- Soupape de sécurité 3 bar
- Sonde de température des fumées avec fonction de sécurité
- Corps de chaudière insonorisé
- Console pour montage mural, matériel de fixation et informations techniques inclus dans la livraison.

### 5.2 Tableau de commande

---

 Veuillez lire attentivement les indications d'installation et de mise en service suivantes avant de mettre votre appareil en fonction. La responsabilité du constructeur ne peut être engagée en cas de dommages dus au non-respect des présentes instructions et la garantie ne s'applique pas.

 **En cas de travaux sur l'installation de chauffage : les travaux de montage, de mise en service, de maintenance et de réparation sur l'appareil et sur l'installation de chauffage doivent être exclusivement réalisés par un professionnel qualifié dans le chauffage.**

**Avant l'installation : Mettre l'interrupteur principal de chauffage sur arrêt.**

**Avant la mise en service : Vérifier l'étanchéité des raccords des tuyauteries gaz et eau.**

 **Le raccordement du tableau de commande doit être effectué par un professionnel qualifié. Le bon fonctionnement de l'appareil est conditionné par le strict respect de la présente notice.**

- Alimentation : 230 V (±10%) - 50 Hz
- Réserve de marche de l'horloge : 2 ans minimum

## 6 Données techniques

|   |                 | <b>GSR 140-15 P Condens</b> | <b>GSR 140-25 P Condens</b> |
|---|-----------------|-----------------------------|-----------------------------|
| N° d'identification CE  | ****            | CE-0085 BO 0211             |                             |
| <b>Spécifications chaudière</b>   |                 |                             |                             |
| Puissance enfournée - minimum/maximum G20/G25                             | <b>kW</b>       | 2.9 - 14.5 / 2.7 - 11.9     | 4.2 - 24.5 / 3.8 - 20.0     |
| Puissance utile 40/30 °C - minimum/maximum G20/G25                        | <b>kW</b>       | 3.2 - 14.8 / 3.0 - 12.1     | 4.5 - 24.9 / 4.1 - 20.5     |
| Puissance utile 80/60 °C - minimum/maximum G20/G25                        | <b>kW</b>       | 2.8 - 14.0 / 2.6 - 11.5     | 4.0 - 23.6 / 3.6 - 19.7     |
| Rapport de puissance  |                 | 1 : 5                       | 1 : 6                       |
| Rendement 75/60 °C (DIN 4702 T8)  | <b>%</b>        | 105.6                       | 105.5                       |
| Rendement 40/30 °C (DIN 4702 T8)  | <b>%</b>        | 108.8                       | 108.5                       |
| Rendement PCI (-100% Pn-Température moyenne 70 °C)                        | <b>%</b>        | 96.4                        | 96.5                        |
| Rendement à charge et température eau (-100% Pn-Température retour 30 °C) | <b>%</b>        | 102.1                       | 101.3                       |
| Rendement à charge et température eau (-30% Pn-Température retour 30 °C)  | <b>%</b>        | 106.5                       | 107.5                       |
| Pertes à l'arrêt ΔT = 30K   | <b>W</b>        | 75                          | 71                          |
| Perte moyenne par les fumées à 40/30 °C                                   | <b>%</b>        | 0.5                         | 0.6                         |
| Perte moyenne par les fumées à 75/60 °C                                   | <b>%</b>        | 1.1                         | 1.2                         |
| Débit massique des fumées - minimum/maximum                               | <b>kg/s</b>     | 0.0014 - 0.0068             | 0.0020 - 0.0115             |
| Teneur en CO <sub>2</sub> des fumées                                      |                 |                             |                             |
| - Gaz naturel H/L   | <b>%</b>        | 9.0/8.8                     | 9.0/8.8                     |
| - Propane   | <b>%</b>        | 10.5                        | 10.5                        |
| Pression disponible en sortie de chaudière                                | <b>Pa</b>       | 200                         | 200                         |
| Température moyenne des fumées (40/30 °C)                                 | <b>°C</b>       | 38                          | 39                          |
| Température moyenne des fumées (75/60 °C)                                 | <b>°C</b>       | 65                          | 67                          |
| Raccordement cheminée   | <b>ømm</b>      | 60/100                      | 60/100                      |
| Emission NOx (Gaz naturel H)  | <b>mg/kWh</b>   | 20                          | 20                          |
| Emission CO (Gaz naturel H)   | <b>mg/kWh</b>   | 15                          | 15                          |
| Classe NOx :  |                 | 5                           | 5                           |
| Température de service maximale   | <b>°C</b>       | 95                          | 95                          |
| Surpression totale admise   | <b>bar</b>      | 3                           | 3                           |
| Contenance en eau   | <b>l</b>        | 3.7                         | 4.6                         |
| Raccordement  | <b>ømm</b>      | 18x20 / 22x24               |                             |
| pH de l'eau de condensation   |                 | 4.2                         | 4.2                         |
| Ecoulement de l'eau de condensation                                       | <b>ømm</b>      | 24x19                       |                             |
| <b>Spécifications électriques</b>   |                 |                             |                             |
| Raccordement électrique   | <b>V/Hz/A</b>   | <b>230/50/6</b>             | <b>230/50/6</b>             |
| Puissance absorbée  | <b>W</b>        | <b>140</b>                  | <b>155</b>                  |
| Degré de protection   | <b>DIN40050</b> | <b>IP 42 (IPXD)</b>         |                             |
| <b>Dimensions</b>   |                 |                             |                             |
| Hauteur   | <b>mm</b>       | <b>850</b>                  |                             |
| Largeur   | <b>mm</b>       | <b>600</b>                  | <b>600</b>                  |
| Profondeur  | <b>mm</b>       | <b>625</b>                  | <b>625</b>                  |
| Poids d'expédition  | <b>kg</b>       | <b>92</b>                   | <b>95</b>                   |

## 7 Dimensions principales

### ► GSR 140 P Condens

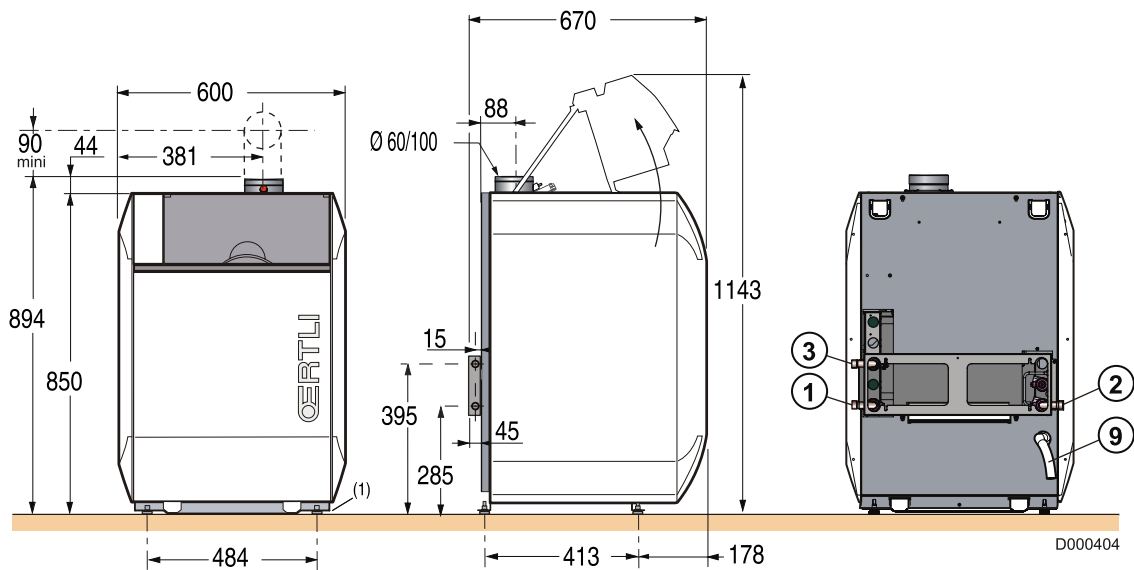

### ► GSR 140 P Condens/OBD150 - A gauche

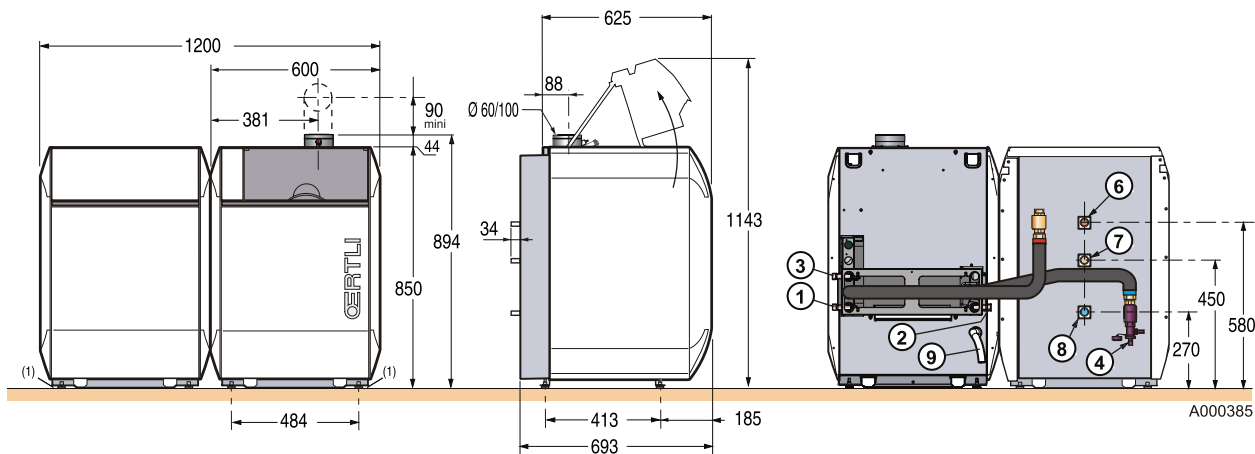

### ► GSR 140 P Condens/OBD150 - A droite

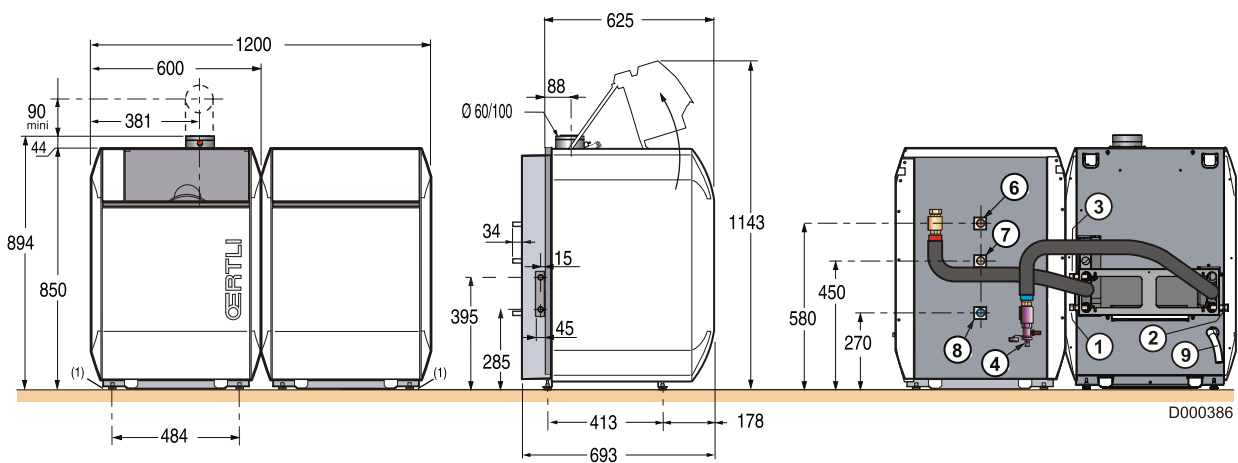

(1) Pieds réglables :  
12 0/+12 mm

Toutes les cotes de hauteur sont indiquées avec les pieds entièrement vissés.

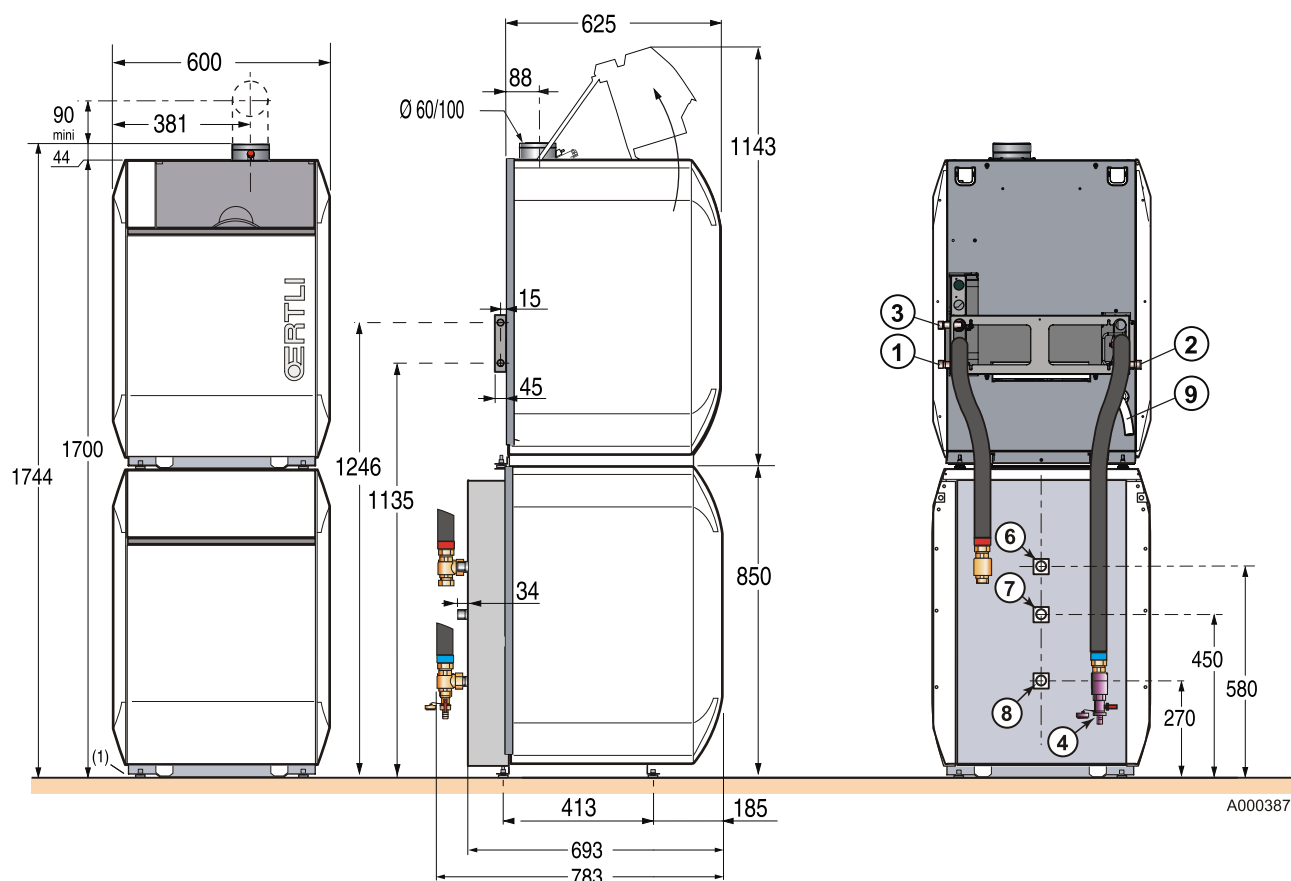

- |   |   |
|---|---|
| 1 | Départ chauffage Cuivre diamètre : 22/24 mm                                 |
| 2 | Retour chauffage Cuivre diamètre : 22/24 mm                                 |
| 3 | Arrivée gaz Cuivre diamètre : 18 mm   |
| 4 | Robinet de vidange<br>(raccordement pour tuyau Ø intérieur 14 mm)           |
| 6 | Départ eau chaude sanitaire R 3/4   |
| 7 | Circulation R 3/4 (facultatif)  |
| 8 | Entrée eau froide sanitaire R 3/4   |
| 9 | Vidange et évacuation des condensats<br>diamètre : 19/24 mm en tuyau souple |

R = Filetage

(1) Pieds réglables :  
12 0/+12 mm

Toutes les cotes de hauteur sont indiquées avec les pieds entièrement vissés.

Pour une meilleure lisibilité, le kit de liaison n'est pas représenté sur la vue centrale.

 Toutes les instructions et caractéristiques concernant le préparateur d'eau chaude sanitaire du type BH150 sont données dans la notice livrée avec le ballon.

7.1 Dosseret fixé au mur (non réalisable en version B ou H avec préparateur d'ECS OBD150)

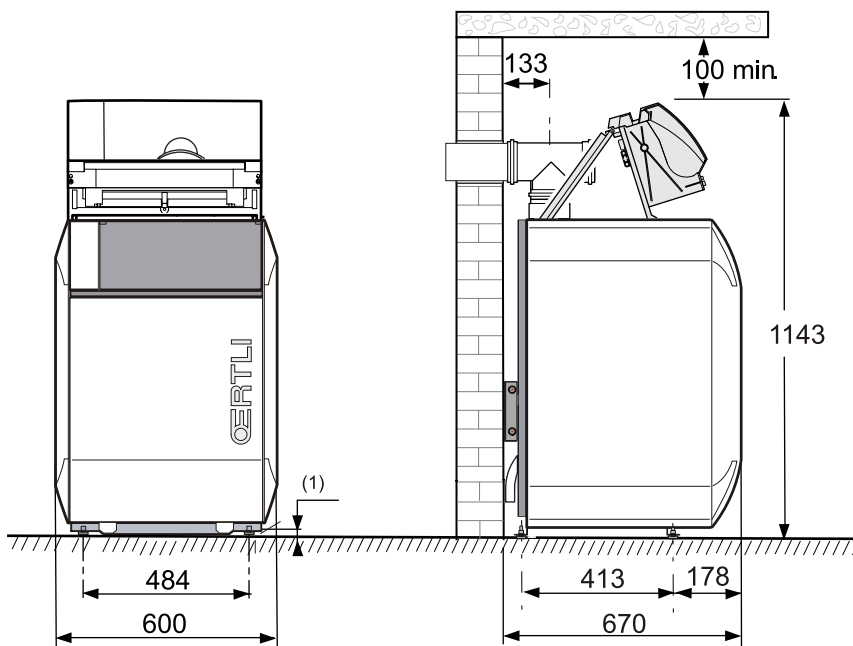
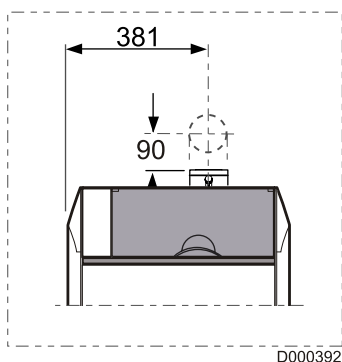
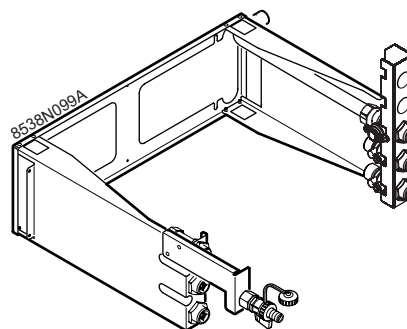
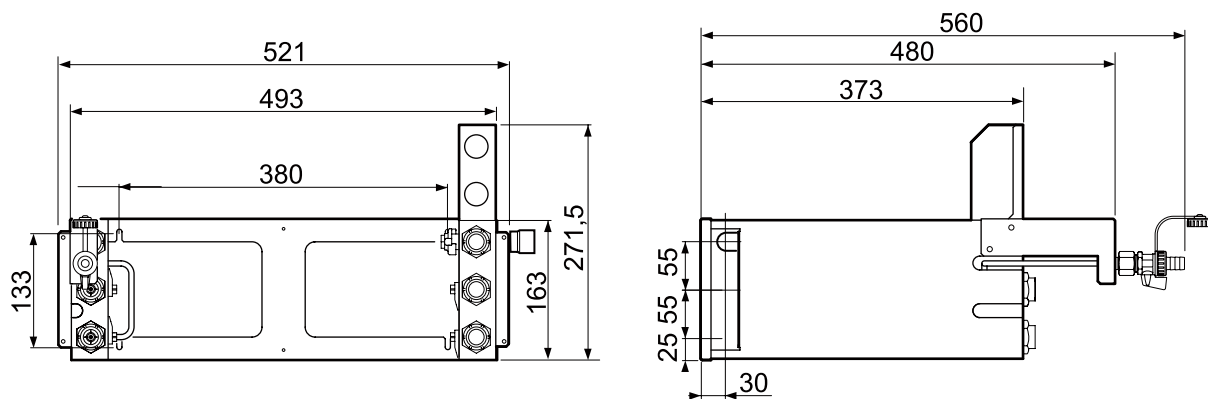

(1) Pieds réglables :  
12 0/+12 mm

Toutes les cotes de hauteur sont indiquées avec les pieds entièrement vissés.

## 7.2 Chaudière installée - Dosseret non fixé au mur (Exemple : installation type cuisine, cellier, ...)

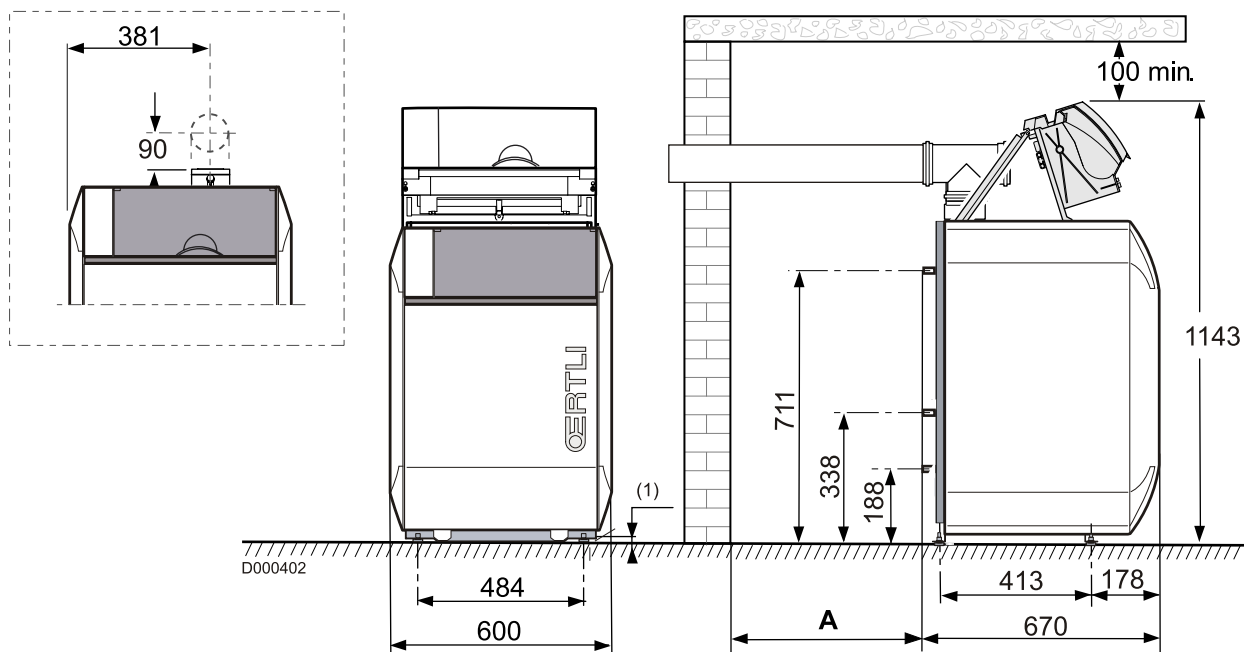

A. Distance du mur au dosseret

(1) Pieds réglables :

120/+12 mm

Toutes les cotes de hauteur sont indiquées avec les pieds entièrement vissés.

## 8 Caractéristiques hydrauliques

Le diagramme suivant représente les pertes de charge de la chaudière en fonction du débit.

### Pertes de charge GSR 140-15 P Condens - Circulateur UPER 15-40/130 3H

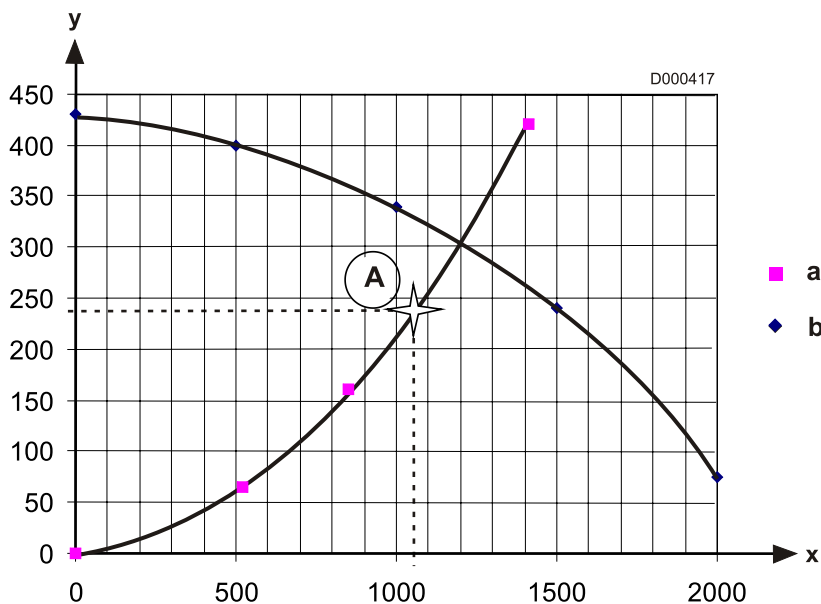

A.  $\Delta T = 15$  K Chaudières 15 kW

x. Débit (l/h)

a. Chaudières 15 kW

y. Hauteur manométrique (mbar), (1 mbar = 10 mmCE)

b. Circulateur (maxi)

### Pertes de charge GSR 140-25 P Condens - Circulateur UPER 15-60/130 3H

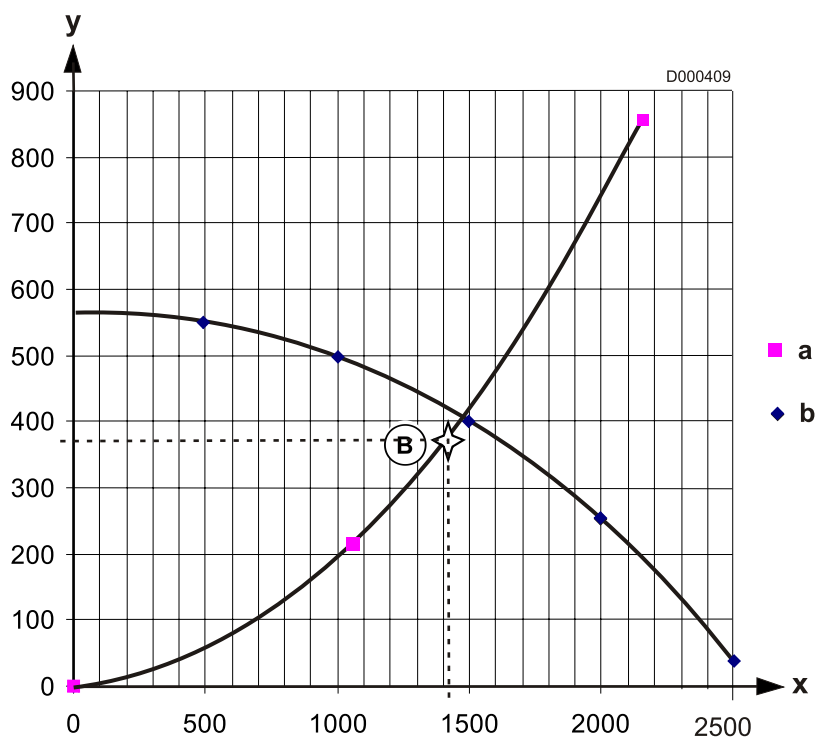

B.  $\Delta T = 15$  K Chaudières 25 kW

x. Débit (l/h)

a. Chaudières 25 kW

y. Hauteur manométrique (mbar), (1 mbar = 10 mmCE)

b. Circulateur (maxi)

## Tableau de commande

### 1 Composants électromécaniques

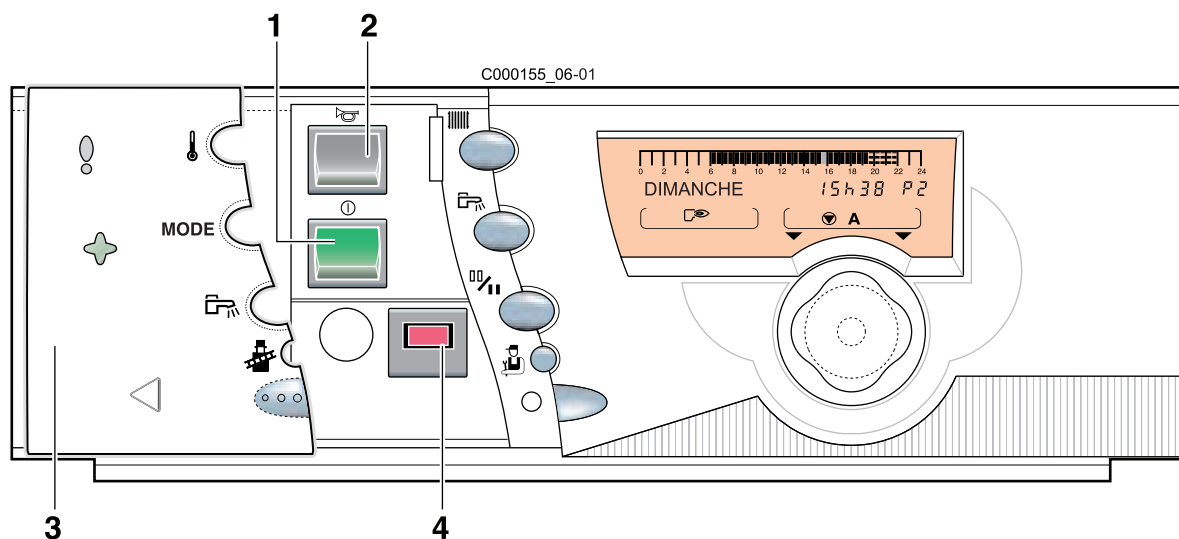

- |   |   |
|---|---|
| 1 | Interrupteur général Marche / Arrêt         |
| 2 | Bouton de réarmement du coffret de sécurité |
| 3 | Volet                                       |
| 4 | Disjoncteur temporisé (4 A)                 |

#### Le tableau doit toujours être sous tension :

- pour bénéficier de la fonction anti-gommage de la pompe de chauffage.

Utiliser le mode :

- "été" pour la coupure du chauffage
- "antigel" pour la coupure de la chaudière en cas d'absence.

Si une commande à distance est raccordée, elle n'aura pas d'affichage quand l'interrupteur général est en position Arrêt.

 Voir : Mode de fonctionnement

 Voir : Sélection d'un programme



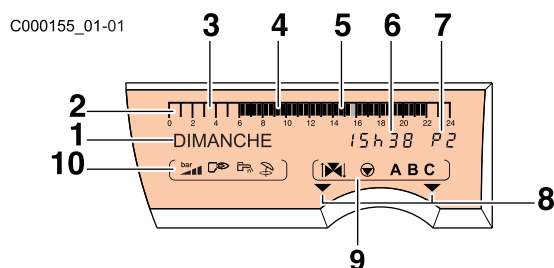

|         |  |
|---------|--|
| 1       | Affichage de texte et numérique  |
| 2       | Barre graphique d'affichage du programme du circuit A, B ou C  |
| 3       | Zone éteinte : indique une période de chauffage éco ou une période de "chargement ballon non autorisé"   |
| 4       | Zone illuminée : indique une période de chauffage confort ou une période de "chargement ballon autorisé" |
| 5       | Curseur clignotant indiquant l'heure courante  |
| 6       | Affichage numérique (heure courante, valeurs réglées, paramètres, etc...)                                |
| 7       | Affichage du programme actif, P1, P2, P3, P4<br>ou<br>E : coupure "Eté" automatique                      |
| 8       | Les flèches clignotent lorsque des valeurs de réglage peuvent être modifiées à l'aide du bouton rotatif  |
| 9       | <b>Symboles de fonctionnement des circuits</b>   |
|         | Ouverture de la vanne 3 voies  |
|         | Fermeture de la vanne 3 voies  |
|         | Pompe du circuit affiché en marche   |
| A, B, C | Nom du circuit affiché   |
| 10      | <b>Symboles signalant l'état actif des entrées/sorties</b>   |
|         | Brûleur en marche  |
|         | Augmentation de la puissance du brûleur  |
|         | Diminution de la puissance du brûleur  |
|         | Pompe de charge ECS en marche  |
|         | Régime été   |
|         | Pression insuffisante : ajouter de l'eau (0 - 0.5 bar)   |
|         | Ajout d'eau conseillé (0.5 - 1 bar)  |
|         | Pression correcte (1 - 2 bar)  |
|         | Trop de pression (>2 bar)  |

### 3 Touches accessibles lorsque le volet est fermé

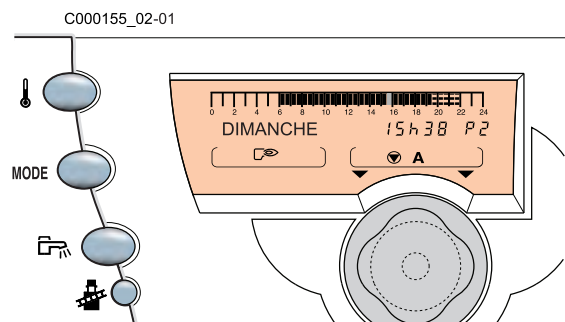

#### Réglage des températures

|  |  |
|--|--|
|  | Température confort<br>Température éco<br>Température eau chaude sanitaire |
|  | Bouton de réglage rotatif et poussoir                                      |

#### Touches de sélection des modes de fonctionnement

|             |  |
|-------------|--|
| <b>MODE</b> | Automatique (Fonctionnement selon le programme horaire)<br>Manuel<br>Marche forcée à température confort jusqu'à...<br>Marche forcée à température confort permanent<br>Marche forcée à température éco jusqu'à...<br>Marche forcée à température éco permanent<br>Vacances (Fonctionnement en antigel pendant la durée programmée)<br>Eté |
|             | Mode Chargement du ballon autorisé pendant une heure   |
|             | Mode ramoneur  |

### 4 Touches accessibles lorsque le volet est ouvert

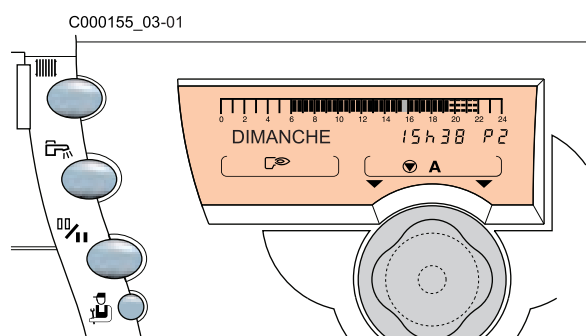

|  |  |
|--|--|
|  | Accès à la programmation horaire des circuits chauffage                    |
|  | Accès à la programmation horaire du circuit ECS et de la sortie auxiliaire |
|  | Changement de programmation Confort / Eco                                  |
|  | Bouton de réglage rotatif et poussoir                                      |
|  | Touche d'accès aux paramètres réservés à l'installateur                    |

## Mode de fonctionnement

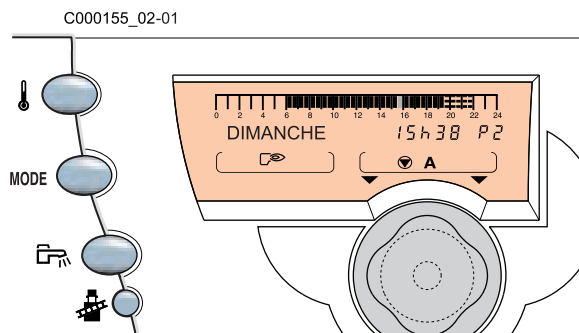

Sélectionner les modes de fonctionnement à l'aide de la touche **MODE**.

La touche **MODE** commande simultanément l'ensemble des circuits raccordés.

### • Mode automatique

Le chauffage et la production d'eau chaude sanitaire fonctionnent selon les programmes horaires définis pour chaque circuit.

 Voir : Sélection d'un programme

### • Mode manuel

- Le brûleur est contrôlé par le thermostat de la chaudière
- La température de la chaudière n'est plus limitée par la régulation
- Le bouton rotatif permet de régler la température de la chaudière
- Les pompes sont mises en marche
- La régulation des vannes ne fonctionne pas, elles peuvent donc être manoeuvrées manuellement si nécessaire
- Cette position peut être sélectionnée pour effectuer le réglage du brûleur.

**i** Le mode Manuel est automatiquement actif en cas de défaut majeur (disparition de la température extérieure...).

### • "Mode forcé température ""CONFORT JUSQU'A"" et ""CONFORT PERMANENT""

Le chauffage fonctionne selon la température confort, indépendamment des programmes horaires.

### • "Mode forcé température ""ECO JUSQU'A"" et ""ECO PERMANENT""

Le chauffage fonctionne selon la température réduite, indépendamment des programmes horaires.

### • Mode Chargement du ballon autorisé (1 heure)

La production d'eau chaude sanitaire est autorisée, indépendamment du programme horaire.

La pompe de bouclage fonctionne si elle est branchée sur la sortie auxiliaire (**S.AUX**: réglé sur **BOUC.ECS**).

### • Mode VACANCES

Le chauffage et la production d'eau chaude sanitaire sont à l'arrêt mais l'installation est surveillée et protégée contre le gel.

Régler le nombre de jours d'absence (jour courant = 1) à l'aide du bouton rotatif (jusqu'à 99 jours).

- Annulé par appui sur la touche **MODE**.

**i** Le mode antigel protège :

- L'installation si la température extérieure est inférieure à 3 °C (réglage d'usine).
- L'ambiance si une commande à distance est branchée et si la température ambiante est inférieure à 6 °C (réglage d'usine).
- Le ballon d'eau chaude sanitaire si la température du ballon est inférieure à 4 °C (l'eau est réchauffée à 10 °C).

### • Mode ETE forcé

Le chauffage est coupé mais reste protégé contre le gel. La production d'eau chaude sanitaire reste autorisée.

- Activé par sélection **ETE** à l'aide de la touche **MODE**. Les symboles **E** et  s'affichent.
- Annulé par appui sur la touche **MODE**  
(Si le symbole **E** reste affiché, le régime été automatique est actif).

**i** Les pompes fonctionnent pendant 1 minute, une fois par semaine, pour assurer leur dégommage.

**i** Régime été automatique :

- activé si la température extérieure moyenne est supérieure à 22 °C. Le symbole **E** s'affiche.
- désactivé si la température extérieure moyenne est inférieure à 22 °C et dans le cas où une commande à distance est branchée sur chaque circuit si une des températures ambiantes est inférieure à la consigne.

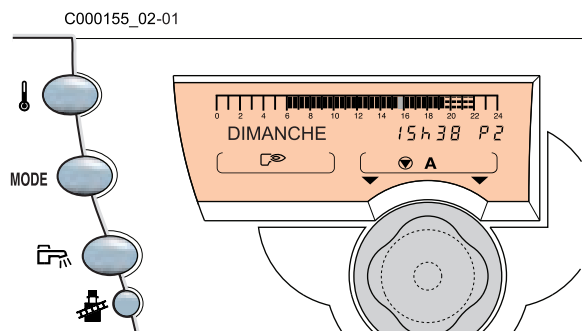

| Mode Confort<br>Mode Eco                                 | Activation temporaire   | Activation permanente  |
|--|---|--|
| <p>Pour un circuit :<br/>Avec la commande à distance</p> |   | <p> Voir Notice de la commande à distance.</p> <p>Le message <b>VOIR CAD</b> signale la présence d'une dérogation sur une commande à distance.</p> <p>▶ <b>Annulation</b><br/>Sur la commande à distance</p> <p>ou</p> <p>Appuyer sur la touche <b>MODE</b> de OE-tronic 3 pendant 5 secondes.</p> |
| <p>Pour tous les circuits :<br/>Avec OE-tronic 3</p>     | <p>▶ <b>Sélectionner à l'aide de la touche MODE</b> "Confort jusqu'à" ou "Eco jusqu'à"</p> <ul style="list-style-type: none"> <li>- jusqu'à minuit par défaut</li> <li>- réglage pour une durée maximale de 23 heures</li> </ul> <p>▶ <b>Annulation</b><br/>Appuyer sur la touche <b>MODE</b></p> | <p>▶ <b>Sélectionner à l'aide de la touche MODE</b> "Confort permanent" ou "Eco permanent"</p> <p>▶ <b>Annulation</b><br/>Appuyer sur la touche <b>MODE</b></p>  |

## Température de consigne chauffage et eau chaude sanitaire



### 1 Température de consigne chauffage

Les températures confort et réduite se règlent séparément pour chaque circuit :

- ▶ Sélectionner la température **confort** ou la température **éco** pour le circuit souhaité par appuis successifs sur la touche .
- ▶ Régler la température à l'aide du bouton rotatif .

▶ **Fin du réglage** : Après avoir effectué le réglage, l'affichage normal réapparaît après 2 minutes ou en appuyant sur le bouton rotatif .

| Température | Plage de réglage               | Réglage d'usine |
|-------------|--------------------------------|-----------------|
| Confort     | 5 à 30 °C<br>Par pas de 0.5 °C | 20 °C           |
| Eco         | 5 à 30 °C<br>Par pas de 0.5 °C | 16 °C           |

 La barre graphique affiche le programme chauffage du jour courant pour le circuit affiché.

### 2 Température de consigne eau chaude sanitaire

- ▶ Sélectionner la température d'eau chaude sanitaire en appuyant sur la touche  et régler la température à l'aide du bouton rotatif.

- **Fin du réglage** :



Après avoir effectué le réglage, l'affichage normal réapparaît après 2 minutes ou en appuyant sur le bouton rotatif .

| Température          | Plage de réglage              | Réglage d'usine |
|----------------------|-------------------------------|-----------------|
| Eau chaude sanitaire | 10 à 80 °C<br>Par pas de 5 °C | 55 °C           |

 En régime été, la barre graphique affiche le programme ECS du jour courant.

## Sélection d'un programme

### 1 Programmes chauffage

- **Le régulateur OE-tronic 3 intègre 4 programmes chauffage :**
    - 1 programme fixe **P1**, activé d'usine,
    - 3 programmes personnalisables **P2, P3, P4**, pour s'adapter au mode de vie des occupants.
  - **Affectation d'un programme à un circuit :**
    - Sélectionner le circuit à l'aide de la touche .
    - Sélectionner le programme P1, P2, P3 ou P4 à l'aide du bouton rotatif.
    - Le programme sélectionné est actif en mode automatique.
-  Le programme du jour courant peut être visualisé sur la barre graphique à l'aide de la touche .

| Programme                   | Jour             | Périodes confort   |
|-----------------------------|------------------|--|
| <b>P1</b>                   | Lundi - Dimanche | 6 heures - 22 heures   |
| <b>P2</b> (Réglage d'usine) | Lundi - Dimanche | 4 heures - 21 heures   |
| <b>P3</b> (Réglage d'usine) | Lundi - Vendredi | 5 heures - 8 heures,<br>16 heures - 22 heures                              |
|                             | Samedi, Dimanche | 7 heures - 23 heures   |
| <b>P4</b> (Réglage d'usine) | Lundi - Vendredi | 6 heures - 8 heures,<br>11 heures - 13 heures 30,<br>16 heures - 22 heures |
|                             | Samedi           | 6 heures - 23 heures   |
|                             | Dimanche         | 7 heures - 23 heures   |
|                             |                  |  |

### 2 Programme ballon

Le régulateur OE-tronic 3 intègre un programme eau chaude sanitaire personnalisable.

| Programme                   | Jour             | Chargement autorisé  |
|-----------------------------|------------------|----------------------|
| Ballon<br>(Réglage d'usine) | Lundi - Dimanche | 5 heures - 22 heures |

### 3 Programme auxiliaire

Le régulateur OE-tronic 3 intègre un programme auxiliaire personnalisable.

| Programme                       | Jour             | Chargement autorisé  |
|---------------------------------|------------------|----------------------|
| <b>AUX</b><br>(Réglage d'usine) | Lundi - Dimanche | 6 heures - 22 heures |

### 4 Personnalisation des programmes

 Voir : Réglages "Utilisateurs" - Programmation

## 1 Conditions réglementaires d'installation et d'entretien

L'installation et l'entretien de l'appareil doivent être effectués conformément aux textes réglementaires et règles de l'art en vigueur, notamment :

### France

DTU 24.1 et DTU 65.4 et leur mise à jour définissent les conditions techniques auxquelles doivent satisfaire les travaux d'installation en chaufferie.

#### 1. Bâtiments d'habitation

- Arrêté modifié du 2 Août 1977
- Règles Techniques et de Sécurité applicables aux installations de gaz combustible et d'hydrocarbures liquéfiés situées à l'intérieur des bâtiments d'habitation et de leur dépendances
- Arrêté du 23/06/1978 relatif aux installations fixes destinées au chauffage et à l'alimentation en eau chaude sanitaire des bâtiments d'habitation de bureaux ou recevant le public
- Norme DTU P 45-204 : Installations de gaz (anciennement DTU n° 61-1 - Installations de gaz - Avril 1982 + additif n° 1 Juillet 1984)
- Règlement Sanitaire Départemental
- Norme NF C 15-100 - Installations électriques à basse tension - Règles

#### 2. Etablissements recevant du public

Règlement de sécurité contre l'incendie et la panique dans les établissements recevant du public.

##### a. Prescriptions générales

Pour tous les appareils :

- Articles GZ - Installations aux gaz combustibles et hydrocarbures liquéfiés

Ensuite, suivant l'usage :

- Articles CH - Chauffage, ventilation, réfrigération, conditionnement d'air et production de vapeur et d'eau chaude sanitaire

##### b. Prescriptions particulières à chaque type d'établissements recevant du public (hôpitaux, magasins, etc ...).

### Allemagne

Outre les prescriptions relatives à la construction et aux équipements de combustion, respecter également les normes, règles et directives suivantes lors de l'installation et de la mise en service des chaudières à condensation à gaz :

- DIN 4705 : calcul des dimensions des cheminées
- DIN EN 12828 (édition de juin 2003) : systèmes de chauffage dans les bâtiments. Planification d'installation de chauffage à eau chaude (jusqu'à une température de service maximale de 105 °C et une puissance maximale de 1 MW)
- DIN 4753 : installations de chauffage d'eau potable et industrielle
- DIN 1988 : règles techniques relatives aux installations d'eau potable (TRW)
- DRGW-TRGI : règles techniques relatives aux installations au gaz, y compris les compléments
- Fiche de travail DVGW G 260/I : règles techniques relatives à la nature du gaz

### Belgique

L'installation et le raccordement gaz de la chaudière doivent être exécutés par un professionnel qualifié conformément aux indications des normes NBN D 51.003, NBN D 30.003, NBN B 61.001, NBN B 61.002 et NBN D 51.006. Un robinet d'arrêt agréé ARGB doit être prévu dans la canalisation en amont et à proximité de la chaudière.

Le raccordement électrique doit être conforme aux prescriptions du règlement général sur les installations électriques (RGIE)

**Belgique** : la section de l'aération, obligatoire dans le local où est installée la chaudière, doit être conforme à la norme NBN D 51-003.

### Suisse

L'installation de la chaudière doit être effectuée en respectant les directives suivantes :

- Directives de l'Association des Etablissements cantonaux d'Assurance Incendie AEAI;
- Directives des instances locales et cantonales;
- Directives de la société Suisse de l'Industrie des Gaz et des Eaux SSIGE;

Directives concernant les gaz liquéfiés, partie 2.

La conduite d'évacuation doit avoir une pente de 30 mm/m au moins. Il n'est pas permis d'évacuer l'eau de condensation par la gouttière vu le risque de gel et la dégradation des matériaux normalement utilisés pour les gouttières.

## 2 Exigences concernant l'eau de chauffage

---

- pH 4.5 à 8.5
- Teneur en chlorure <20 mg/l
- Conductivité <500  $\mu\text{S}/\text{cm}$  à 25 °C

Des inhibiteurs et des adjuvants antigels ne doivent être utilisés qu'après avoir consulté le constructeur. La diffusion d'oxygène, par exemple en cas de chauffages au sol non étanches à la diffusion ou de vases d'expansion trop petits, doit être empêchée. Prévoir éventuellement un échangeur de chaleur pour découpler la chaudière du circuit de chauffage ou un deuxième vase d'expansion.



### 3 Remarques importantes concernant le traitement du circuit de chauffage

 Les installations de chauffage central doivent être nettoyées afin d'éliminer les débris (cuivre, filasse, flux de brasage) liés à la mise en œuvre de l'installation ainsi que les dépôts qui peuvent engendrer des dysfonctionnements (bruits dans l'installation, réaction chimique entre les métaux). D'autre part, il est important de protéger les installations de chauffage central contre les risques de corrosion, d'entartrage et de développements microbiologiques en utilisant un inhibiteur de corrosion adapté à tous les types d'installations (radiateurs acier, fonte, plancher chauffant PER). Les produits de traitement de l'eau de chauffage utilisés, doivent être agréés soit par le Comité Supérieur d'Hygiène Public de France (CSHPF), soit par l'Agence Française de Sécurité Sanitaire des Aliments (AFSSA).

**Pour la Suisse :** La qualité d'eau doit correspondre aux directives No 97-1F, de la SICC "Traitement des eaux destinées aux installations de chauffage, de vapeur, de froid et de climatisation".

Nous recommandons l'utilisation des produits de la gamme SENTINEL de GE BETZ pour le traitement préventif et curatif des circuits d'eau de chauffage.

#### Mise en place de la chaudière sur installations neuves (installations de moins de 6 mois)

- Nettoyer l'installation avec un nettoyant universel pour éliminer les débris de l'installation (cuivre, filasse, flux de brasage)
- Rincer correctement l'installation jusqu'à ce que l'eau soit claire et exempte de toute impureté
- Protéger l'installation contre la corrosion et le gel avec un inhibiteur et un antigel.

#### Mise en place de la chaudière sur installations existantes

- Procéder au désembouage de l'installation
- Nettoyer l'installation avec un nettoyant universel pour éliminer les débris de l'installation (cuivre, filasse, flux de brasage)
- Rincer correctement l'installation jusqu'à ce que l'eau soit claire et exempte de toute impureté
- Protéger l'installation contre la corrosion et le gel avec un inhibiteur et un antigel.

La chaudière ne doit être utilisée que dans des installations de chauffage en circuit fermé. Dans le cas d'un plancher chauffant, l'installateur doit installer un thermostat de sécurité de surchauffe à réarmement manuel. Pour un circuit de plancher chauffant sans isolation du système, seuls des tuyaux de chauffage étanches à l'oxygène doivent être utilisés. Si le fabricant de tuyaux en matière plastique prévoit un additif chimique, il faut en particulier vérifier qu'il n'y a aucune contre-indication à la tenue des composants en aluminium ou en alliages d'aluminium. Pour les systèmes de chauffage au sol ayant des tuyaux non étanches à l'oxygène, une isolation du système doit être réalisée (échangeur de chaleur). Dans ce cas, le circuit dans le plancher doit être protégé séparément (Vase d'expansion, Vanne de sécurité).

Une sécurité de niveau d'eau minimum n'est pas nécessaire, la protection est assurée par la régulation.

#### Débit d'eau minimum

L'écart de température maximale entre l'eau de départ et l'eau de retour ainsi que la vitesse d'augmentation de la température de départ sont limités par la régulation de la chaudière. En conséquence, la chaudière n'a pas besoin d'un débit minimum sous condition d'un fonctionnement à une température maximum de 75 °C. Dans le cas contraire, le débit minimum nécessaire est de 345 l/h.

## En cas de bruits d'écoulement

Des bruits d'écoulement peuvent se produire sur des installations avec circuit de chauffage direct, dotées de vannes thermostatiques, dans certaines conditions d'utilisation lorsque les systèmes hydrauliques ne sont pas parfaitement équilibrés.

Dans ce cas, il est recommandé de monter une soupape différentielle

① pré-réglée (200-250 mbar) entre la conduite aller et la conduite retour de l'installation de chauffage.

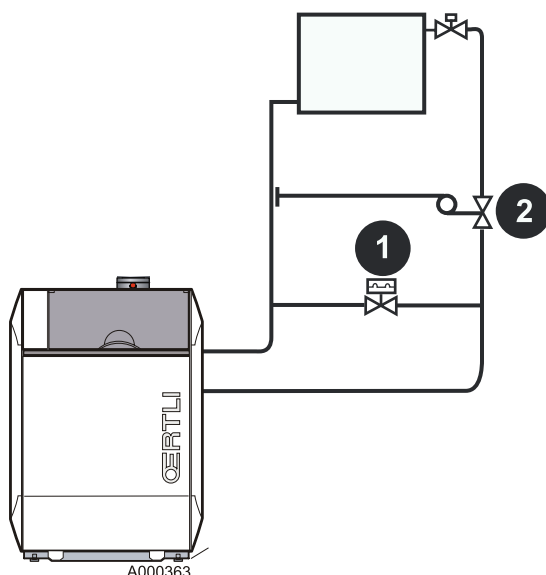

## Lieu d'implantation

Les chaudières GSR doivent être installées dans un local à l'abri du gel.

**⚠** Afin d'éviter une détérioration de la chaudière, il convient d'empêcher la contamination de l'air de combustion par des composés chlorés et/ou fluorés qui sont particulièrement corrosifs. Ces composés sont présents, par exemple, dans les bombes aérosols, peintures, solvants, produits de nettoyage, lessives, détergents, colles, sel de déneigement, etc...

Par conséquent :

- Ne pas aspirer de l'air évacué par des locaux utilisant de tels produits : salon de coiffure, pressings, locaux industriels (solvants), locaux avec présence de machines frigorifiques (risques de fuite de réfrigérant), etc...

- Ne pas stocker de tels produits à proximité des chaudières.

En cas de corrosion de la chaudière et/ou de ses périphériques par des composés chlorés et/ou fluorés, la garantie contractuelle ne saurait trouver application.

La garantie ne s'applique pas aux dommages de la chaudière relevant de ces causes. Si le foyer est installé dans un local habité où des personnes sont présentes en permanence, il faut utiliser une installation d'amenée d'air ambiant / d'évacuation des gaz de combustion concentrique. Lors de l'installation de la chaudière, il faut respecter le degré de protection IP21.

**⚠** Un mauvais réglage de la soupape différentielle peut provoquer une augmentation continue du renvoi d'eau vers la chaudière.

En cas d'exigences particulières pour un fonctionnement silencieux, il convient de monter un régulateur de pression différentielle ② (réglage 100 -150 mbar).

## Montage et raccordement de la chaudière

**⚠ Ces opérations doivent être effectuées par un professionnel qualifié.**

L'installation doit être réalisée conformément à la législation en vigueur.

Nettoyer la conduite d'alimentation gaz. Le robinet de barrage est à placer sous la chaudière. Les diamètres des tuyauteries doivent être définis d'après les spécifications B 171 de l'ATG (Association Technique du Gaz).

Par application de l'article 25 de l'arrêté du 02/08/1977 modifié et de l'article 1 de l'arrêté modifié du 05/02/1999, l'installateur est tenu d'établir des certificats de conformité approuvés par les ministres chargés de la construction et de la sécurité du gaz.

Pour éviter tout dommage provoqué par une surpression au régulateur gaz, il faut absolument fermer le robinet d'alimentation gaz avant de procéder à l'essai de pression sur la conduite d'alimentation de gaz. Décompresser avant de rouvrir le robinet.

Pression maximale : 150 mbar. Dans les anciens réseaux de gaz, il est recommandé de monter en amont un filtre gaz de grande surface, à faible perte de charge.

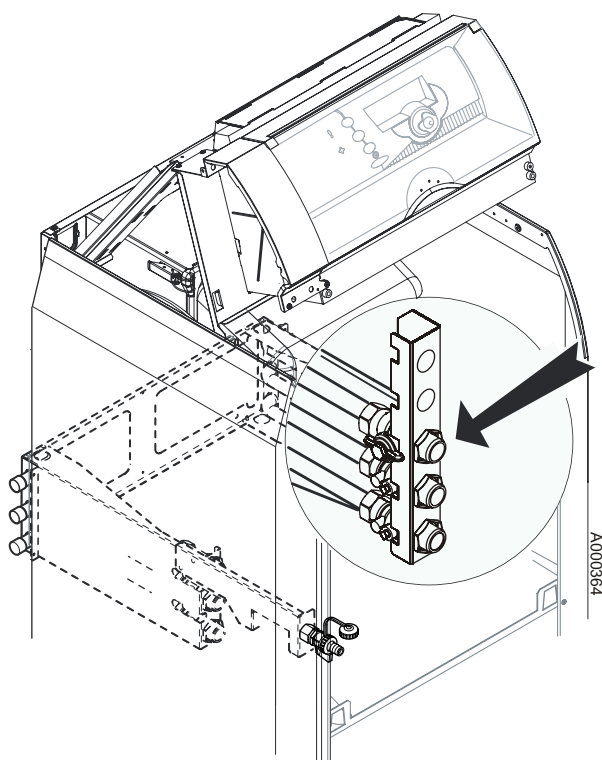

## 1 Préparation de la chaudière

- ▶ Retirer l'emballage.
- ▶ Descendre la chaudière de la palette de transport à l'aide de barres de levage.

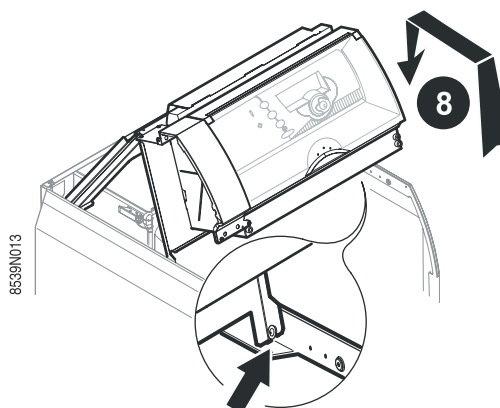
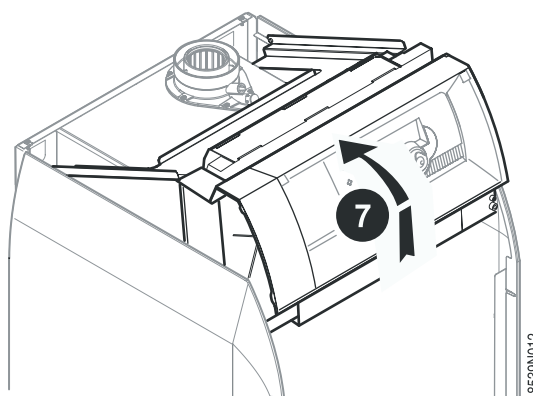
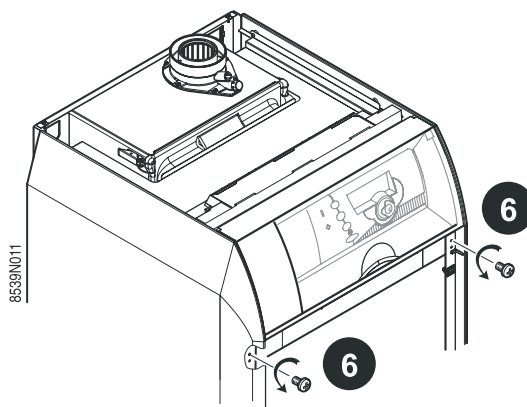
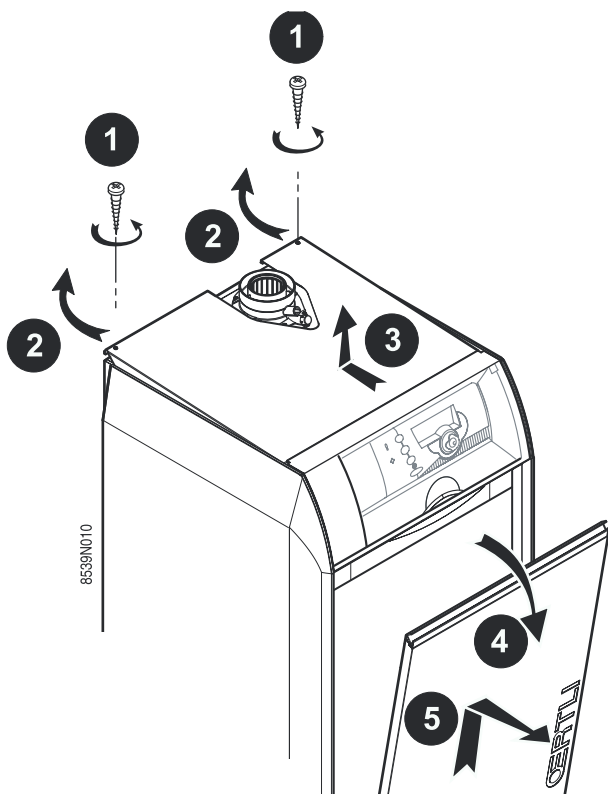

- ▶ Bloquer le tableau de commande dans les douilles des panneaux latéraux.

## 2 Raccordement

### 2.1 Dossieret non fixé au mur (Exemple : installation type chaufferie)

Choisir le lieu d'implantation et marquer les points de fixation.  
Respecter la position du raccordement de gaz, des raccordements des circuits de chauffage et de la sortie des fumées.

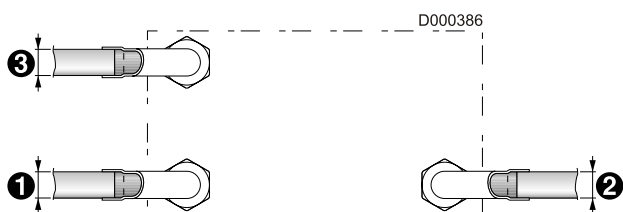

- |   |   |
|---|---|
| 1 | Départ chauffage Cuivre diamètre : 22/24 mm |
| 2 | Retour chauffage Cuivre diamètre : 22/24 mm |
| 3 | Arrivée gaz Cuivre diamètre : 18 mm         |

R = Filetage

## 2.2 Dosseret fixé au mur (non réalisable en version B ou H avec préparateur d'ECS OBD150)

### Démontage du dosseret de la chaudière

- ▶ ❶ Desserrer les raccords à l'avant de la platine.
- ▶ ❷ Enlever les vis à l'arrière de la platine.
- ▶ ❸ Retirer la platine (par l'arrière).

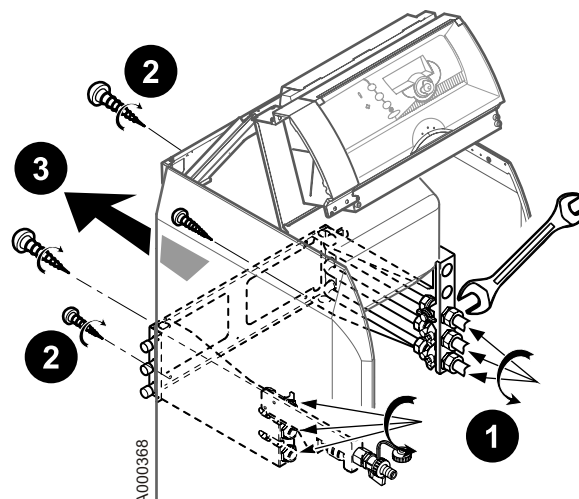

### Prémontage du dosseret

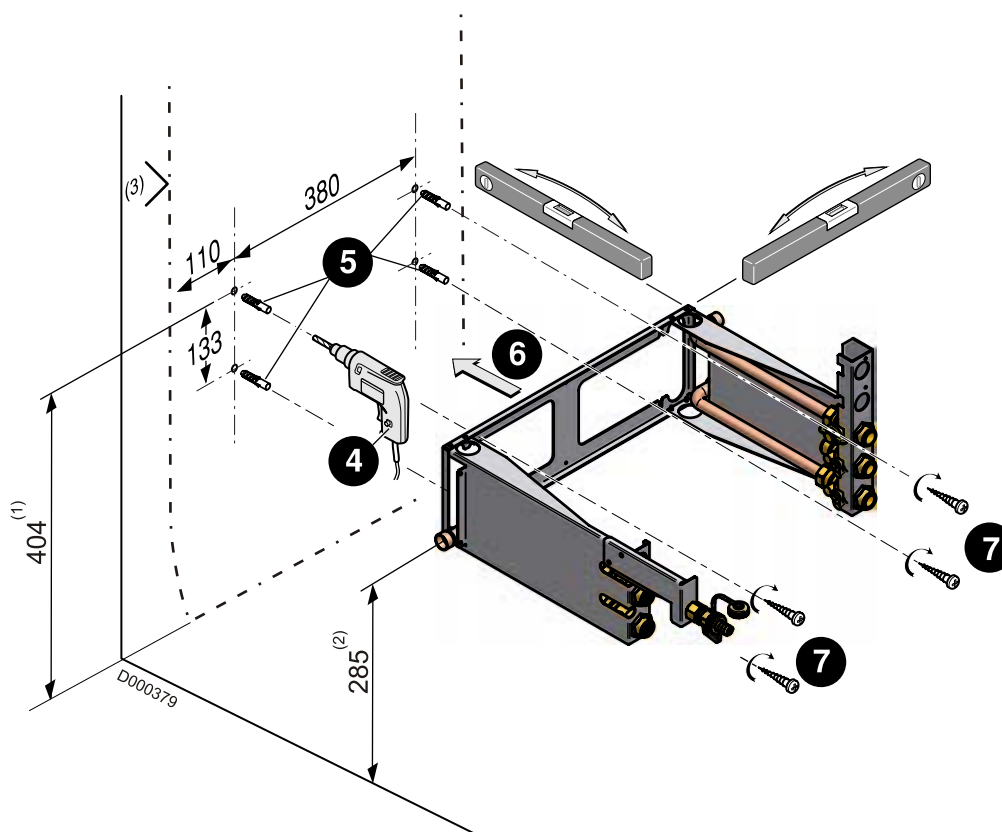

- (1) Hauteur platine / sol
- (2) Cote de contrôle  
Tolérance :  
+10/0 : si accès aux pieds réglables arrières  
+2/0 : si pas accès aux pieds réglables arrières
- (3) Contour extérieur

- ▶ ❹ Percer 4 trous de  $\varnothing$  8 mm, d'après les cotes indiquées au mur
- ▶ ❺ Mettre les 4 chevilles
- ▶ ❻ Mettre la platine en place
- ▶ ❼ Visser les 4 vis à l'avant

**⚠ Ne pas alimenter en gaz tant que la chaudière n'est pas installée.**

## Mise en place

---

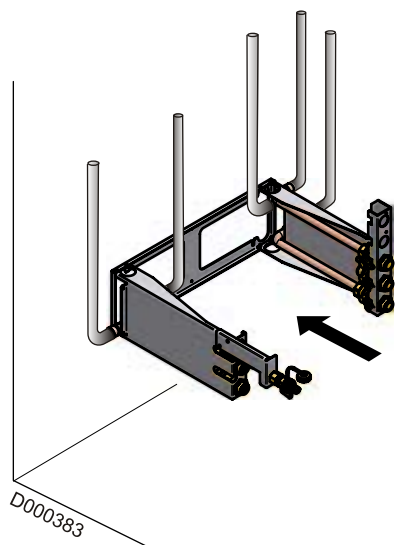

## Raccordement de la chaudière

---

- Glisser la chaudière vers le mur.  
Positionner la chaudière sur la platine.

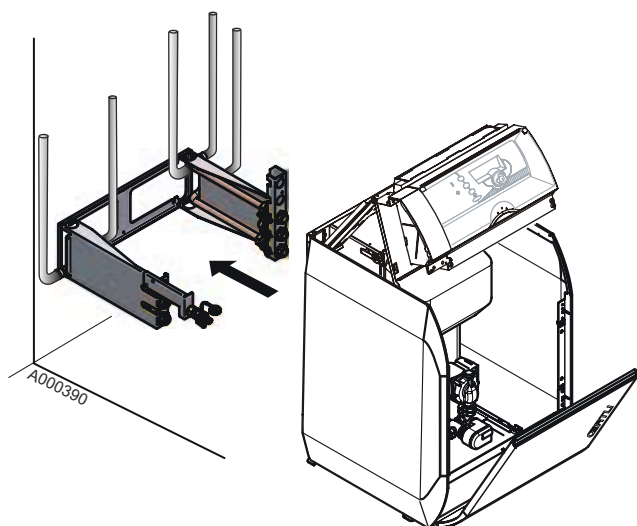

- Faire les raccordements et serrer les écrous à l'avant (à l'aide d'une clé de 30).

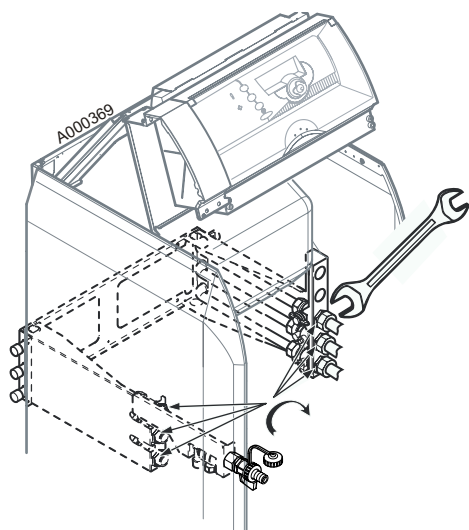

### 3 Raccordement évacuation eau

La conduite d'évacuation doit avoir une pente de 50 mm/m au moins. Il n'est pas permis d'évacuer l'eau de condensation par la gouttière vu le risque de gel et la dégradation des matériaux normalement utilisés pour les gouttières.

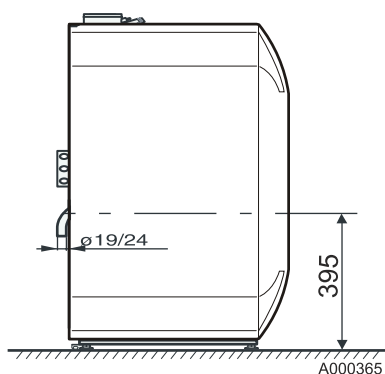

Evacuer l'eau de condensation directement à l'égout. Vu le degré d'acidité (pH 3-5), n'utiliser que des matériaux en plastique pour le raccordement. Ouvrir la vanne gaz. Réaliser le raccordement à l'égout avec un raccord à écoulement visible.

## 4 Alimentation air comburant

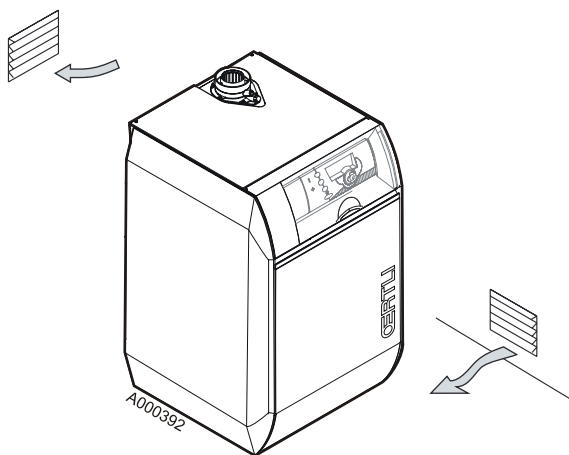

Pour le fonctionnement dépendant de l'air ambiant, les orifices d'aération et d'évacuation d'air du local doivent correspondre aux prescriptions. L'aération du conduit d'évacuation des fumées peut éventuellement servir d'évacuation d'air.

En cas de raccordement à un conduit d'évacuation des fumées placé dans une cheminée, poser la chaudière au plus près de la cheminée. Eviter de grandes longueurs horizontales de conduits de fumées.

**i** Les chaudières à condensation exigent un système d'évacuation des fumées ou d'amenée d'air frais spécialement adapté au mode de service. L'installation doit être réalisée conformément à la législation en vigueur.

## 5 Montage et raccordement de la chaudière

Un gabarit de montage se trouve dans la boîte d'emballage de la chaudière.

 Se reporter aux instructions fournies sur le gabarit de montage.

Dans tous les cas, un robinet de barrage sera placé le plus près possible de la chaudière.

**France :** Les diamètres des tuyauteries doivent être définis d'après les spécifications B 171 de l'ATG (Association Technique du Gaz).

**Autres pays :** Les diamètres des tuyauteries doivent être définis d'après les normes en vigueur dans le pays.

La perte de charge entre le compteur et la chaudière doit être inférieure à 1 mbar (chaudière en fonctionnement).

**i** Les chaudières **GVR 140 Condens** sont livrées et préréglées pour le fonctionnement aux gaz naturels des groupes H/E. Pour le fonctionnement à un autre groupe de gaz, voir le chapitre "Adaptation à un autre gaz".

### Belgique :

L'installation et le raccordement gaz de la chaudière doivent être exécutés par un professionnel qualifié conformément aux indications des normes NBN D 51.003, NBN D 30.003, NBN B 61.001, NBN B 61.002 et NBN D 51.006 (gaz naturel et propane).

 **Ne pas toucher aux organes scellés.**



## 6 Contrôle de la conduite gaz

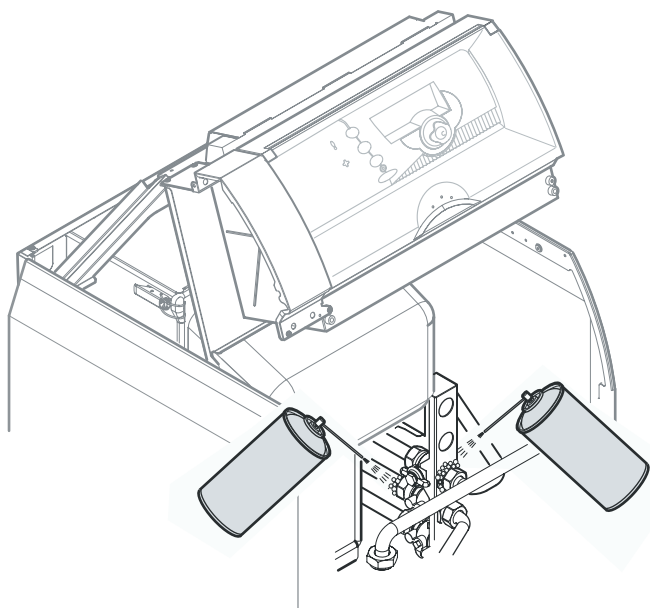

**!** Ces opérations doivent être effectuées par un professionnel qualifié.

- ▶ Vérifier l'étanchéité de la conduite de gaz, robinetterie de gaz incluse.
- ▶ Ouvrir tous les robinets d'arrêt de la conduite de gaz.
- ▶ Purger la conduite d'arrivée gaz.

**i** Pression maximale admissible de la vanne gaz : 150 mbar. En cas de pressions de contrôle plus élevées, débrancher la chaudière à condensation de la conduite de gaz au niveau du raccord fileté du robinet d'arrêt de gaz. La fermeture du robinet d'arrêt de gaz ne suffit pas.

## 7 Remontage de la chaudière

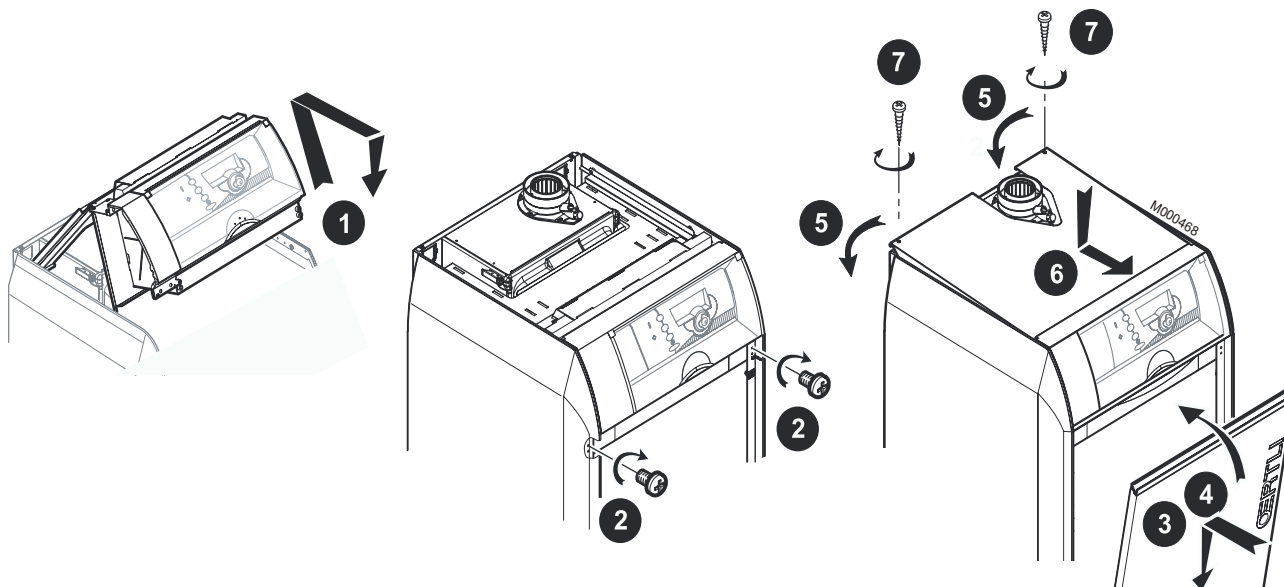

## 8 Montage de la platine pour vanne mélangeuse

 Se reporter à la notice jointe au kit.

## 9 Montage du kit câble plancher chauffant direct

 Se reporter à la notice jointe au kit.

## 10 Raccordements de la fumisterie

- Les parties horizontales côté fumées seront réalisées avec une pente de 3 % vers la chaudière. La section d'aération du local pour les raccordements du type B<sub>23</sub> (c'est-à-dire aspiration de l'air de combustion dans le local) doit être conforme à la norme DTU 61.1.
- Les appareils de type C ne peuvent être installés qu'avec les systèmes mentionnés dans cette notice technique (en particulier conduits concentriques, pièces de raccordements terminaux).
- Les raccordements des conduits cheminée de type B<sub>23</sub> et des conduits de type C<sub>53</sub> étant en pression doivent être soit installés à l'extérieur, soit dans une gaine maçonnée intérieure ventilée.

La ventilation doit être assurée :

- par un orifice situé en partie basse, prenant l'air soit dans les parties communes ventilées ou soit directement à l'extérieur, et
- par un orifice situé en partie haute débouchant à l'extérieur.

La section minimale du vide d'air et des orifices à prévoir doit être de 100 cm<sup>2</sup> (section libre).

### Pour la Belgique : Se conformer à la norme NBN D51-003.

Des parties démontables dans cette gaine doivent permettre l'inspection du conduit de fumées sur tout son parcours.

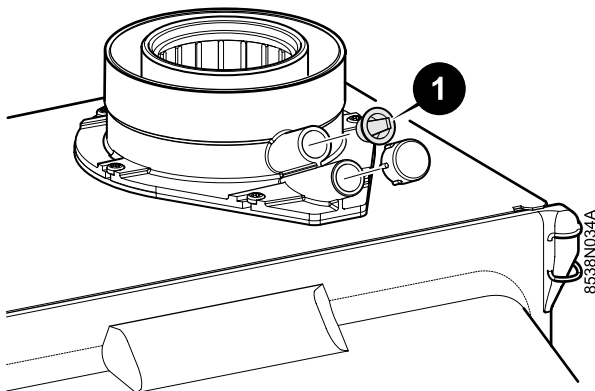

Respecter les consignes d'installation et les informations concernant les longueurs admises des conduits de fumées.

- ▶ Enlever le capuchon anti-poussière.
- ▶ Monter le conduit de fumées ou le système d'air frais/d'évacuation des fumées conformément aux instructions de montage.
- ▶ Contrôler l'étanchéité.
  - Surpression d'essai statique : 1000 Pa
  - Taux de fuite maximal : 50 l/hm<sup>2</sup> en fonction de la surface interne de la conduite de fumées
    - A Ø60 = 0.18 m<sup>2</sup>/m, A Ø80 = 0.25 m<sup>2</sup>/m,
    - A Ø100 = 0.31 m<sup>2</sup>/m, A Ø130 = 0.40 m<sup>2</sup>/m.
- ▶ ❶ Sur les systèmes d'évacuation des fumées concentriques (flux forcé), la teneur en CO<sub>2</sub> dans l'espace annulaire sur la tubulure de mesure peut également être vérifiée. L'installation d'évacuation des fumées est jugée étanche si la teneur en CO<sub>2</sub> mesurée est inférieure à 0.2 %.

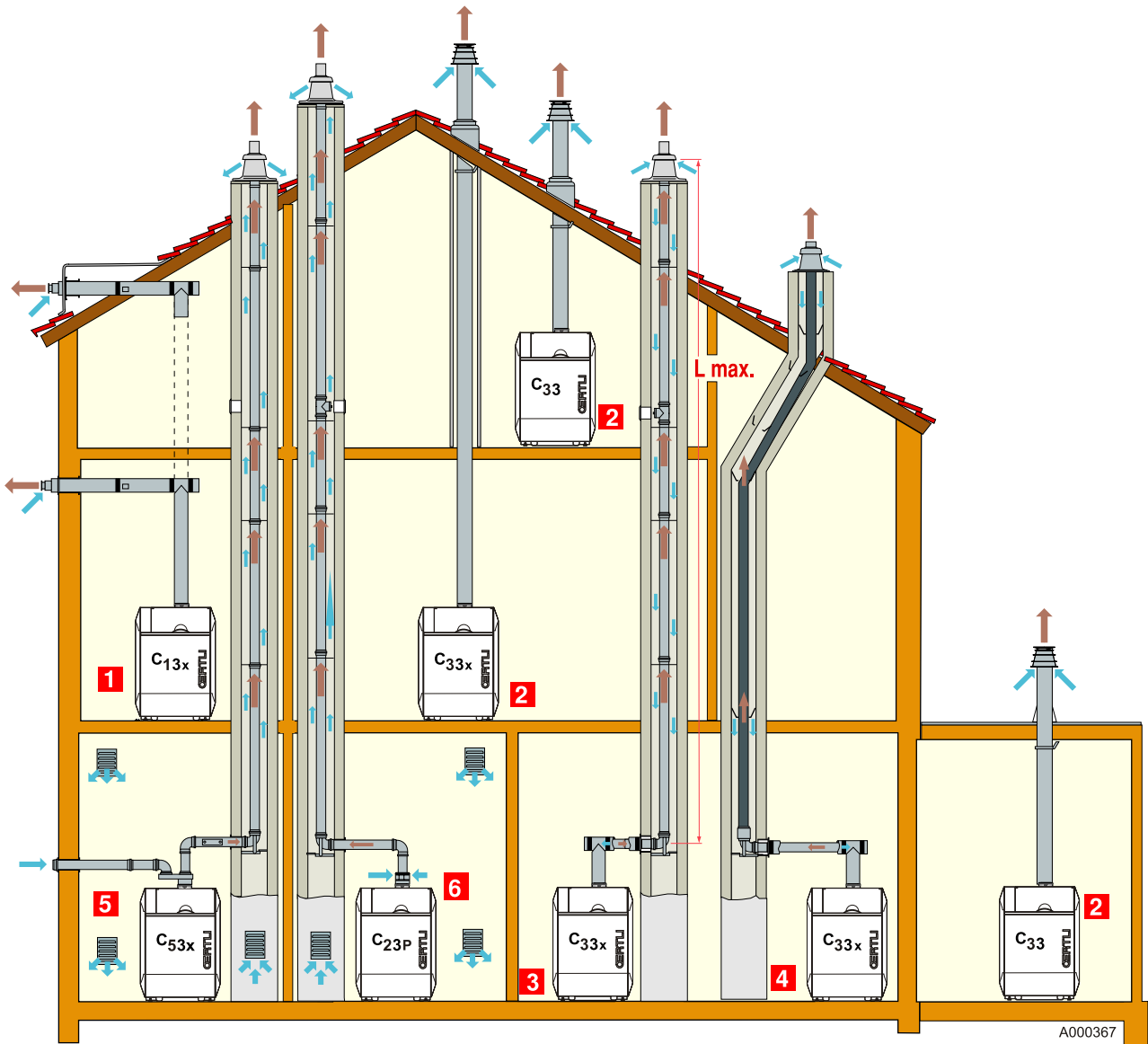

(s) Uniquement valable pour la Belgique  
 (x) Uniquement pour l'Allemagne

- 1 **Configuration C<sub>13(x)</sub>** :  
Raccordement air/fumées par l'intermédiaire de conduits concentriques à un terminal horizontal (dit ventouse)
- 2 **Configuration C<sub>33(x)</sub>** :  
Raccordement air/fumées par l'intermédiaire de conduits concentriques à un terminal vertical (sortie de toiture) ou
- 3 Raccordement air/fumées par conduits concentriques en chaufferie, et simple en cheminée (air comburant en contre-courant dans le carneau) ou

- 4 Raccordement air/fumées par conduits concentriques en chaufferie et simple "flex" en cheminée (air comburant en contre-courant dans le carneau).  
**Pour la Belgique :**  
**Configuration C<sub>33(s)</sub>** : Seul les composants d'usine sont autorisés pour le raccordement à la chaudière et pour le terminal. La section libre doit être conforme à la norme. La cheminée doit être nettoyée avant la mise en place du conduit d'évacuation.
- 5 **Configuration C<sub>53</sub>** :  
Raccordement air et fumées séparés par l'intermédiaire d'un adaptateur bi-flux et de conduits simples (air comburant pris à l'extérieur)
- 6 **Configuration B<sub>23P</sub>** :  
Raccordement à la cheminée (conduit simple en carneau, air comburant pris dans la chaufferie)

## 10.2 Longueurs des conduits air/fumées

| Type de raccordement air/fumées   |                    | Diamètre              | Longueur maximale des conduits de raccordement (mètre) |                    |
|---|--------------------|-----------------------|--|--------------------|
|   |                    |                       | GVR 140-15 Condens                                     | GVR 140-25 Condens |
| Conduits concentriques raccordés à un terminal horizontal (Alu)                                   | C <sub>13(x)</sub> | 60/100 mm             | 8.4  | 12.0               |
| Conduits concentriques raccordés à un terminal vertical (Alu)                                     | C <sub>33(x)</sub> | 60/100 mm             | 9.0  | 11.5               |
|   |                    | 80/125 mm             | 4.0  | 10.0               |
| Conduits concentriques en chaufferie  | C <sub>33(s)</sub> | 60/100 mm             | 8.0  | 13.0               |
| Conduits simple dans la cheminée (air comburant en contre-courant) (Alu)                          | C <sub>33(x)</sub> | 60 mm                 |  |                    |
|   |                    | 80 mm                 | 11.0   | 20.0               |
| Conduits concentriques en chaufferie  | C <sub>33(s)</sub> | 80/125 mm             | 11.0   | 17.0               |
| Conduits "flex" en cheminée (air comburant en contre-courant) (PPS)                               | C <sub>33(x)</sub> | 80 mm                 |  |                    |
| Adaptateur bi-flux + Conduits air/fumées séparés simples (air comburant pris à l'extérieur) (Alu) | C <sub>53</sub>    | 60/100 mm sur 2x80 mm | 23.0   | 16.0               |
| Cheminée (rigide ou flex) (air comburant pris dans le local) (PPS)                                | B <sub>23P</sub>   | 80 mm (Rigide)        | 23   | 23.0               |
|   |                    | 80 mm (flex)          | 40   | 40.0               |

(s) Uniquement valable pour la Belgique

(x) Uniquement pour l'Allemagne



**L<sub>max</sub> se mesure en additionnant les longueurs des conduits air/fumées droits et les longueurs équivalentes des autres éléments :**

| Alu - Longueur équivalente en m | Ø 80/125 | Ø 80 | Ø 100/150 | Ø 100 |
|---------------------------------|----------|------|-----------|-------|
| Coude 87°                       | 1.0      | 1.2  | 1.9       | 5.0   |
| Coude 45°                       | 0.8      | 1.4  | 1.2       | 1.2   |
| Coude 30°                       | 0.6      | 0.6  | /         | /     |
| Coude 15°                       | 0.4      | 0.3  | /         | /     |
| Té de visite                    | 2.1      | 2.8  | 3.3       | 5.3   |
| Tube de visite droit            | 0.7      | 0.5  | 0.5       | 0.5   |

| Alu - Longueur équivalente en m | Diamètre 60/100 mm | Diamètre 60 mm | Diamètre 80/125 mm | Diamètre 80 mm |
|---------------------------------|--------------------|----------------|--------------------|----------------|
| Coude 87°                       | 1.1                | 1.1            | 1.0                | 1.2            |
| Coude 45°                       | 0.8                | 0.6            | 0.8                | 1.4            |
| Coude 30°                       | 0.7                | 0.9            | 0.6                | 0.6            |
| Coude 15°                       | 0.5                | 0.6            | 0.4                | 0.3            |
| Té de visite                    | 2.2                | 2.9            | 2.1                | 2.8            |
| Tube de visite droit            | 0.7                | 0.3            | 0.7                | 0.5            |

| PPS - Longueur équivalente en m | Diamètre 80/125 mm | Diamètre 80 mm |
|---------------------------------|--------------------|----------------|
| Coude 87°                       | 1.5                | -              |
| Coude 45°                       | 1.0                | -              |
| Té de visite                    | 2.6                | -              |
| Tube de visite droit            | 0.6                | 0.3            |

### Belgique :

Les chaudières ne peuvent être installées qu'avec la fumisterie fournie par le constructeur. Pour la liste des pièces, se référer au catalogue tarif en vigueur.

## Montage de la sonde extérieure

Choisir un emplacement :

- sur une façade de la zone à chauffer, au nord si possible
- sous l'influence des variations météorologiques
- protégé des rayonnements solaires directs
- facile d'accès

**Z** : Zone habitée et contrôlée par la sonde

**H** : Hauteur habitée et contrôlée par la sonde

**A** : Position conseillée

**B** : Emplacement possible

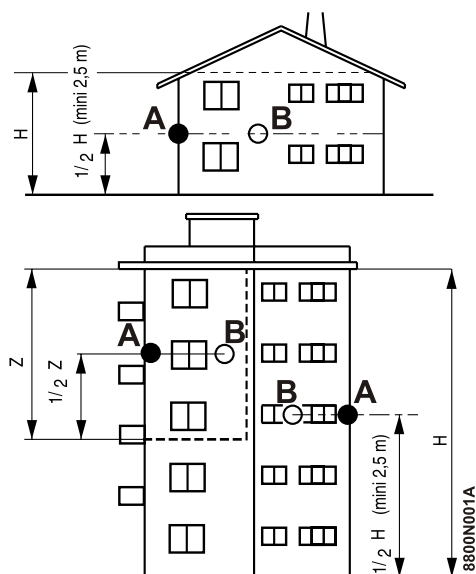

### 1 Emplacements déconseillés

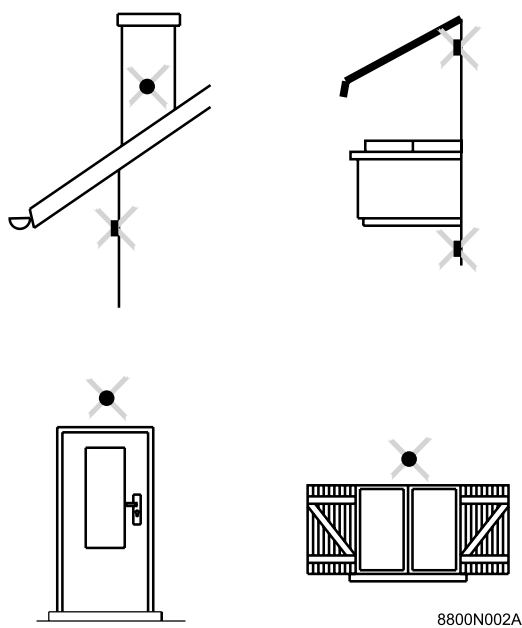





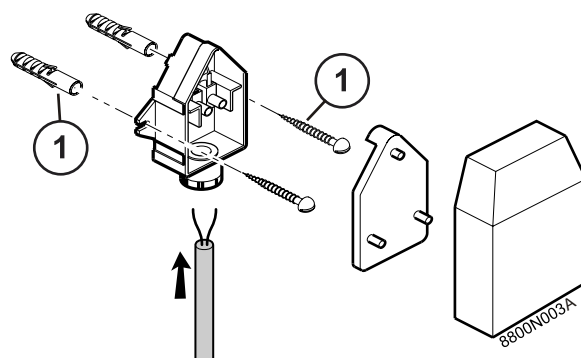

### 2 Montage de la sonde extérieure

① Vis à bois CB Ø 4 + chevilles (livrées)



## Raccordements électriques

### 1 Recommandations importantes

-  Avant toute intervention sur l'installation de chauffage, il convient de couper l'alimentation (via le fusible approprié ou un interrupteur général, par exemple) et de prévenir toute remise en service.
-  Les raccordements électriques doivent impérativement être effectués hors tension, par un professionnel qualifié.
-  Ne pas modifier les connexions intérieures du tableau de commande.
-  Tous les raccordements s'effectuent sur les borniers prévus à cet effet dans le tableau de commande de la chaudière.
-  Séparer les câbles de sondes des câbles 230 V.  
Dans la chaudière :  
Utiliser les 2 passe-fils de la chaudière.  
Utiliser 2 conduits ou chemins de câbles distants d'au moins 10 cm.
-  Fixer les câbles dans les serre-câbles prévus à cet effet.

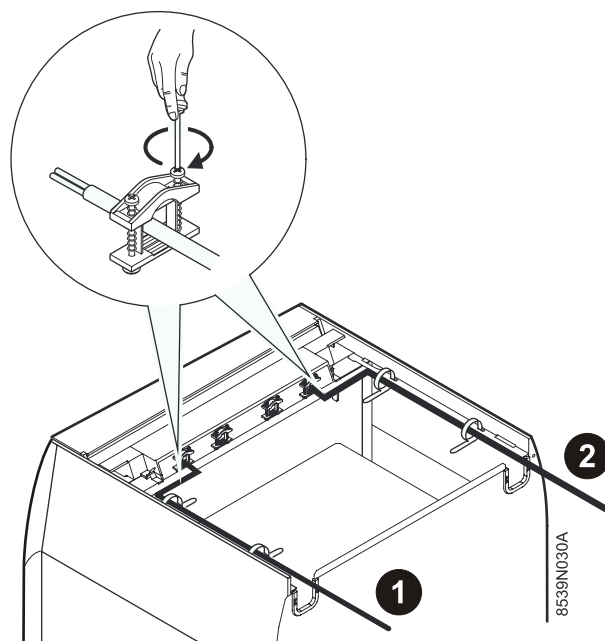

- ① Sondes
- ② 230 V

### 2 Type de raccordement

Pour les raccordements électriques 230 V, utiliser des câbles 3 fils de section 0.75 mm<sup>2</sup>.

-  Respecter les polarités indiquées aux bornes : phase (L), neutre (N) et terre ( $\frac{1}{\text{---}}$ ).

### 3 Généralités

Effectuer les raccordements électriques de l'appareil selon :

- les prescriptions des normes en vigueur,
- les indications des schémas électriques livrés avec l'appareil,
- les recommandations de la notice.

Alimenter l'appareil par un circuit comportant un interrupteur omnipolaire à distance d'ouverture supérieure à 3 mm.

La mise à la terre doit être conforme à la norme NFC 15100 (France) ou RGBT (Belgique).

La puissance disponible par sortie est de 450 W (avec  $\cos \varphi = 0,7$ ) et le courant d'appel doit être inférieur à 16 A.

Si la charge dépasse l'une de ces valeurs, relayer la commande à l'aide d'un contacteur (monté en dehors du tableau de commande).

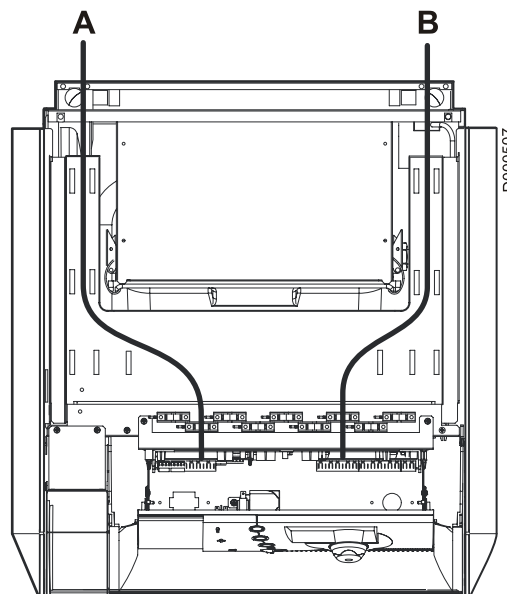
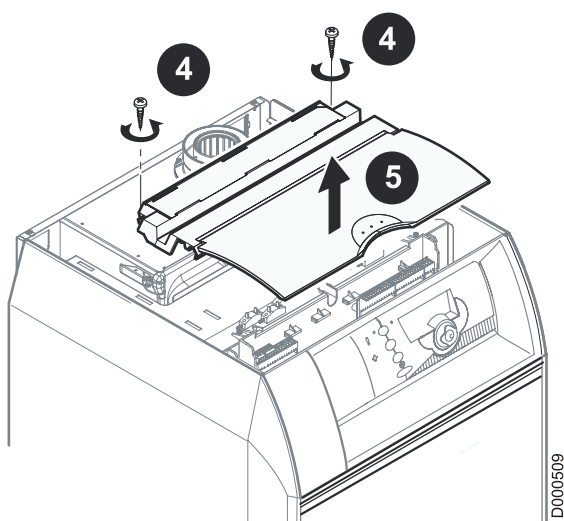
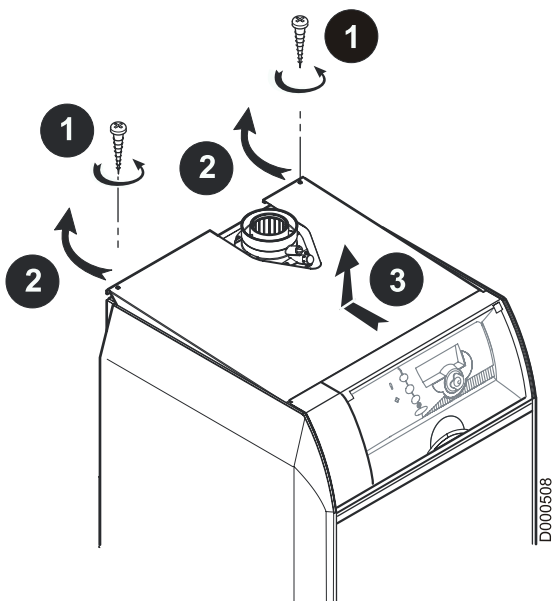

A. Alimentation

B. Sondes

► Faire passer les câbles 230V et sonde dans les passages du panneau arrière en respectant l'ordre (230V;sonde).

► Mettre en place les connecteurs des câbles sur la carte.

## 4 Bornier de raccordement

État à la livraison

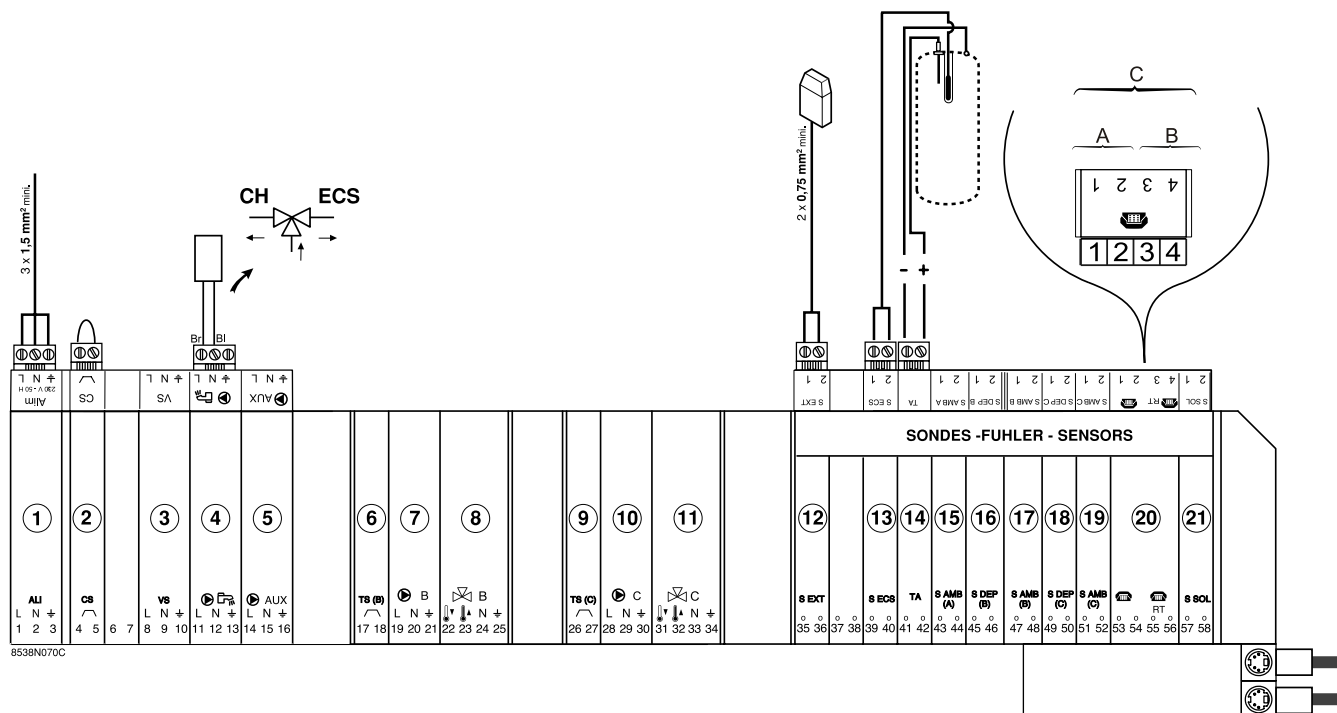

- |   |  |
|---|--|
| <ol style="list-style-type: none"> <li>1. Alimentation 230V/50 Hz</li> <li>2. Contact de sécurité</li> <li>3. Vanne de sécurité</li> <li>4. Vanne d'inversion</li> <li>5. Pompe auxiliaire</li> <li>6. Thermostat de sécurité (circuit B)</li> <li>7. Pompe (circuit B)</li> <li>8. Vanne 3 voies (circuit B)</li> <li>9. Thermostat de sécurité (circuit B)</li> <li>10. Pompe (circuit C)</li> <li>11. Vanne 3 voies (circuit C)</li> <li>12. Sonde extérieure</li> <li>13. Sonde eau chaude sanitaire</li> <li>14. Anode à courant imposé (OECOPROTECT)</li> <li>15. Sonde d'ambiance (circuit A)</li> <li>16. Sonde départ (circuit B)</li> <li>17. Sonde d'ambiance (circuit B)</li> <li>18. Sonde départ (circuit C)</li> <li>19. Sonde d'ambiance (circuit C)</li> <li>20. Relais téléphonique</li> <li>21. Sonde solaire</li> </ol> | <ol style="list-style-type: none"> <li>A. Entrée de la télécommande téléphonique de la chaudière.<br/>Si ce contact est fermé, l'installation passe en mode antigel permanent.</li> <li>B. Sortie message téléphonique.</li> <li>C. Raccordement d'un module de télésurveillance vocal TELCOM</li> </ol> |
|---|--|



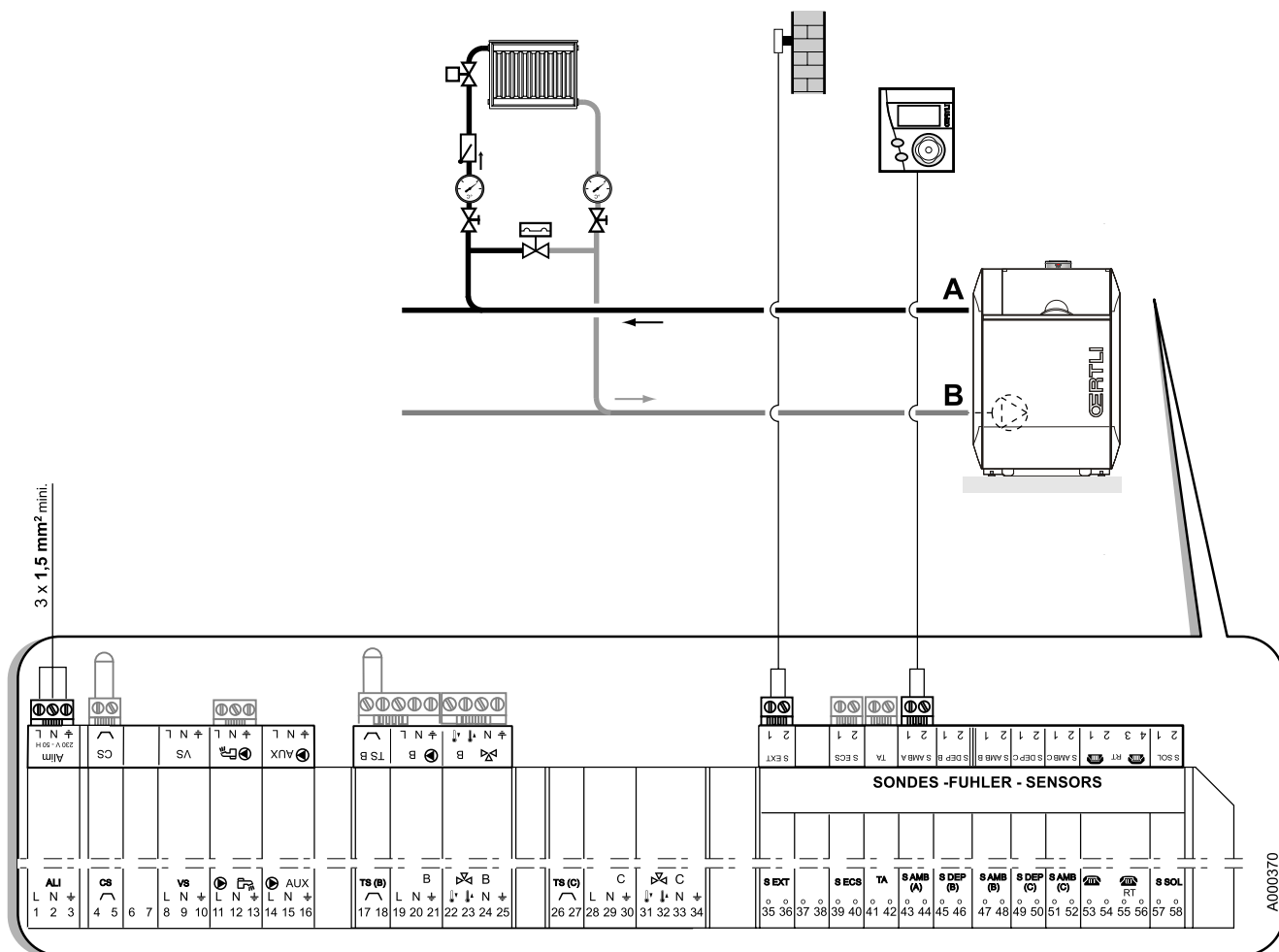

- A. Départ chauffage
- B. Retour chauffage

**Personnalisation des paramètres pour le chauffage :**

| Appuyer      | Affichage   |
|--------------|---|
| Volet fermé  | <b>TEMP. CONFORT A</b><br><b>TEMP. ECO A</b>  |
| Volet ouvert | <b>ETE/HIVER</b><br><b>MAX. CHAUD.</b><br><b>MIN. CHAUD.</b><br><b>HORS GEL EXT.</b><br><b>DEL. CHAUD.</b><br><b>NUIT :</b>   |
| Volet ouvert | <b>#CIRC. A</b><br><b>PENTE CIRC. A</b><br><b>MAX. CIRC. A</b><br><b>SEC. CHAP. A</b><br><b>INFL. S. AMB. A</b><br><b>DECALAGE AMB. A</b><br><b>CALIBR. AMB. A</b><br><b>ANTIGEL AMB. A</b> |

**Personnalisation des paramètres pour l'ECS :**

| Appuyer      | Affichage   |
|--------------|---|
| Volet ouvert | <b>MAX. CHAUD.</b>  |
| Volet ouvert | <b>#CIRC ECS</b><br><b>T. BALLON JOUR</b><br><b>T. BALLON NUIT</b><br><b>ECS</b><br><b>ANTILEG.</b> |

**i** D'usine, la sortie **AUX** est paramétrée pour piloter une pompe de circulation ECS.

**i** Pour un second circuit radiateur **B**, effectuer les raccordements sur les connecteurs marqués **B** au lieu de **A**.

## 6 Raccordement d'un circuit avec vanne 3 voies

(Exemple : Circuit vanne 3 voies avec colis HE101)

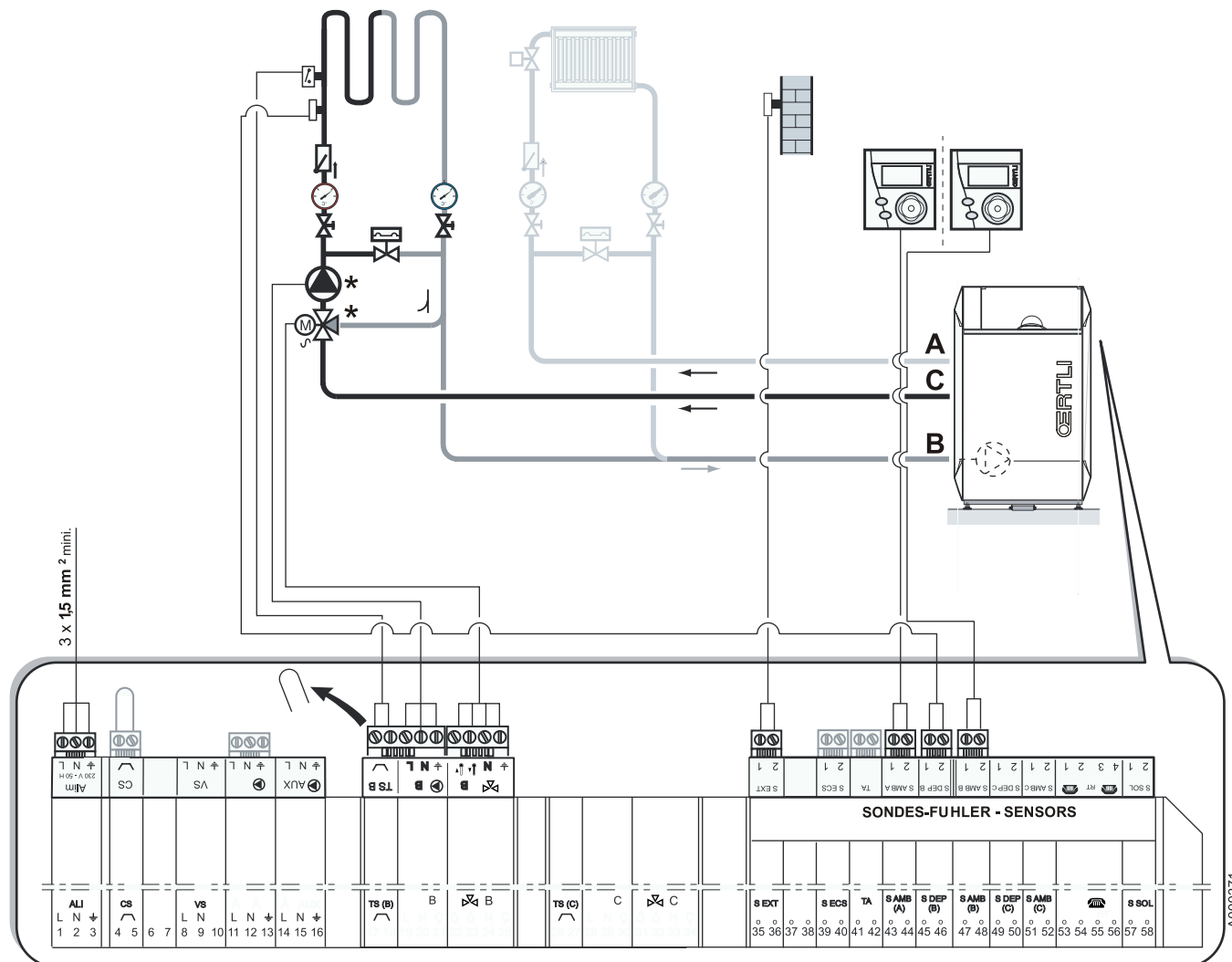

- A. Départ circuit chauffage direct
- B. Retour chauffage
- C. Départ circuit vanne 3 voies

\* Ces éléments peuvent être montés dans la chaudière avec le kit HE100 pour le circuit B ou à l'extérieur de la chaudière avec le kit HE101 (Pour 1 ou 2 circuits).

### Paramètres obligatoires pour cette installation :

| Appuyer                               | Affichage      | Réglages                |
|---------------------------------------|----------------|-------------------------|
| Volet ouvert<br>pendant<br>5 secondes | <b>CIRC.B:</b> | <b>VANNE<br/>CHAUD.</b> |

### Personnalisation des paramètres :

| Appuyer          | Affichage   |
|------------------|---|
| Volet fermé      | <b>TEMP. CONFORT B</b><br><b>TEMP. ECO B</b>  |
| Volet ouvert<br> | <b>ETE/HIVER</b><br><b>LARGEUR BANDE</b><br><b>DEC. CHAUD/V3V</b><br><b>NUIT :</b>  |
| Volet ouvert<br> | <b>#CIRC. B</b><br><b>PENTE CIRC. B</b><br><b>MAX. CIRC. B</b><br><b>MIN. CIRC. B</b><br><b>SEC.CHAP.B</b><br><b>INFL.S.AMB. B</b><br><b>DECALAGE AMB.B</b><br><b>CALIBR. AMB. B</b><br><b>ANTIGEL AMB. B</b> |

Pour un second circuit vanne (C), effectuer les raccordements sur les connecteurs marqués **C** au lieu de **B**.

## 7 Raccordement d'un circuit haute température ou aérotherme

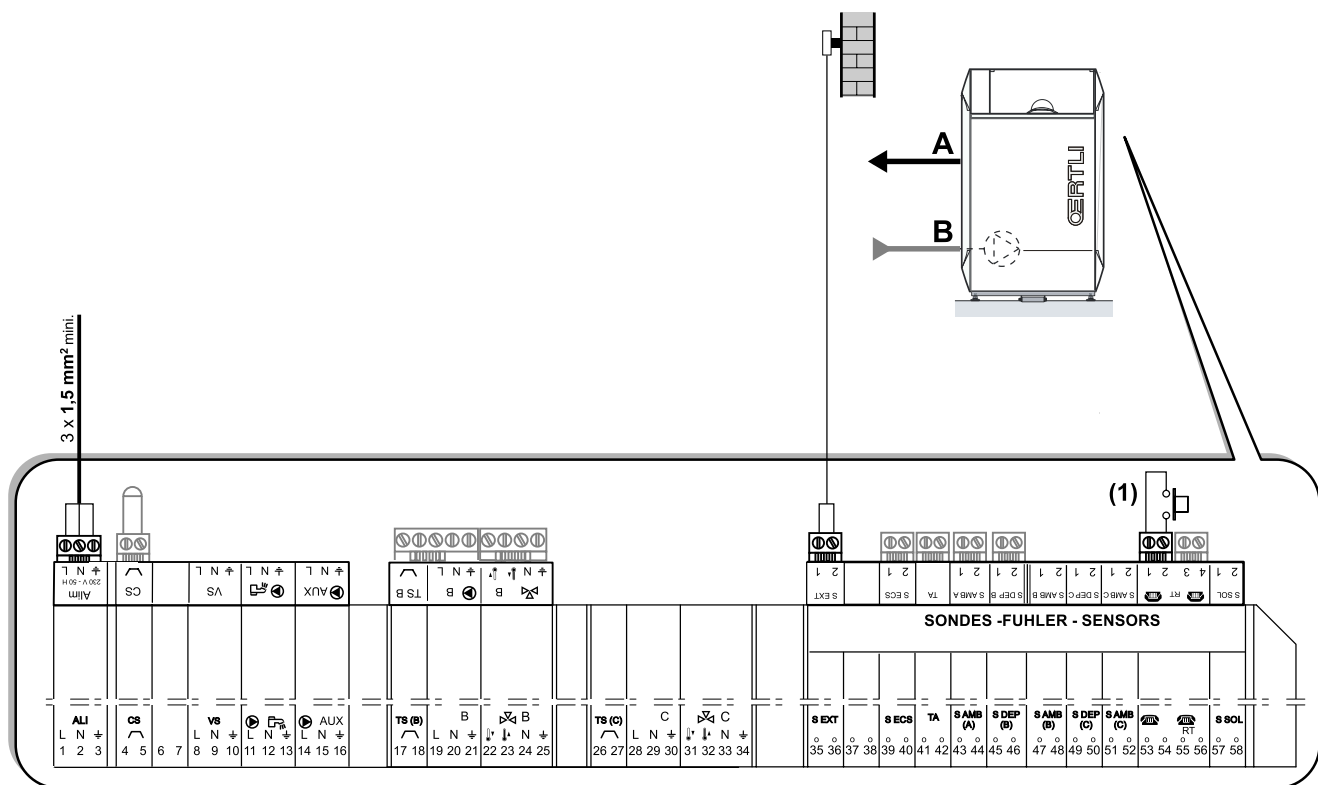

- A. Départ chauffage
- B. Retour chauffage

(1) Si **E.TEL:** est réglé sur **TAM. A**

(Thermostat d'ambiance branché sur l'entrée **E.TEL:**)

Lorsque le contact est fermé, le circuit A est en mode Automatique

Lorsque le contact est ouvert, le circuit A est en mode hors-gel

### VACANCES

#### Paramètres obligatoires pour cette installation :

| Appuyer            | Affichage      | Réglages                       |
|--------------------|----------------|--------------------------------|
| Volet ouvert       | <b>CIRC.A:</b> | <b>H.TEMP</b> ou <b>AEROTH</b> |
| pendant 5 secondes | <b>E.TEL:</b>  | (1)                            |

#### Personnalisation des paramètres :

| Appuyer          | Affichage   |                                   |
|------------------|---|-----------------------------------|
| Volet ouvert<br> | <b>ETE/HIVER</b><br><b>MAX. CHAUD.</b><br><b>MIN. CHAUD.</b><br><b>DEL. CHAUD.</b><br><b>NUIT :</b> | Tableau des réglages installateur |
| Volet ouvert<br> | <b>#CIRC. A</b><br><b>CONST J A</b><br><b>CONST N A</b>   | Tableau des réglages installateur |

Remarque :

- Pour une installation de type haute-température le circuit A n'est pas arrêté pendant le passage en mode été.

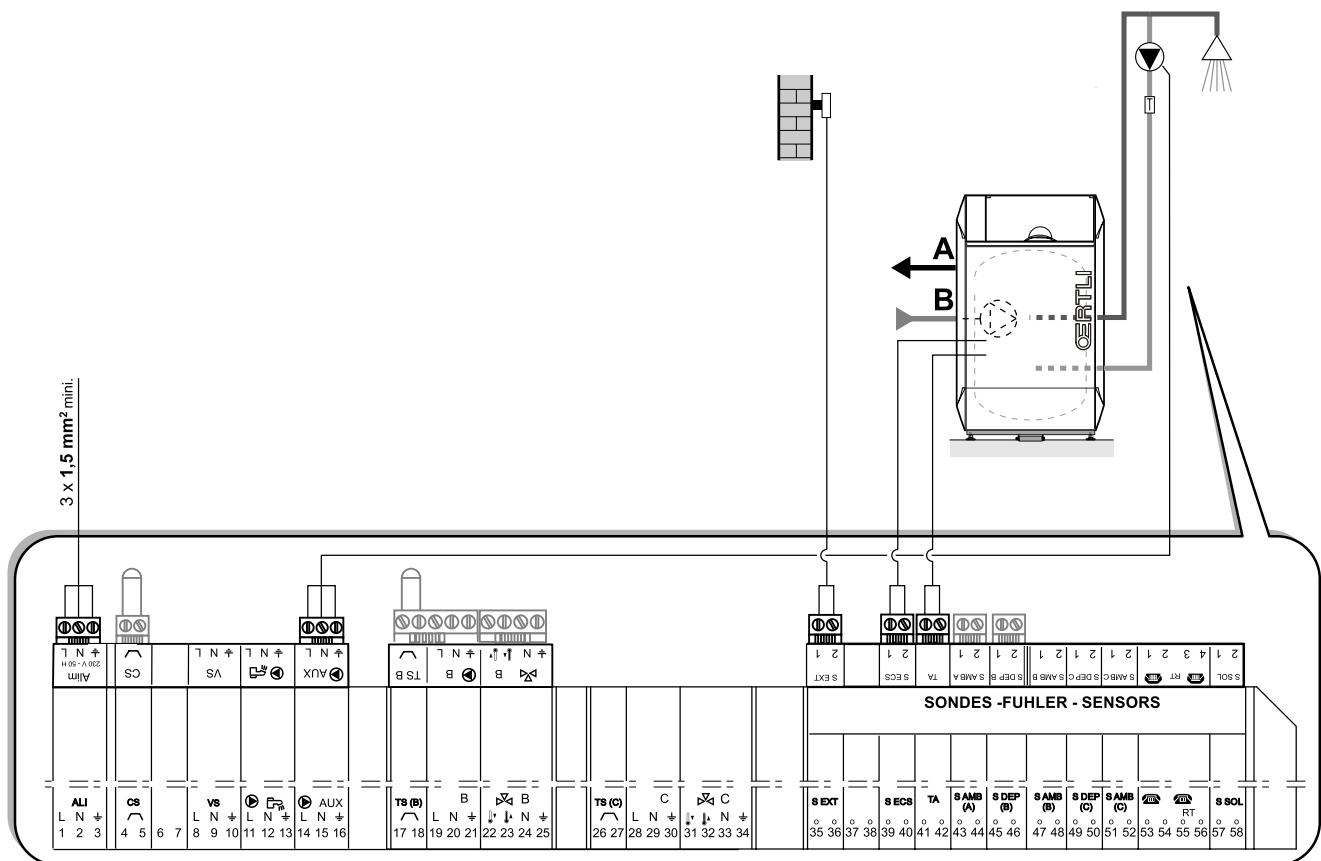

- A. Départ chauffage
- B. Retour chauffage

**Personnalisation des paramètres pour l'ECS :**

| Appuyer           | Affichage   |                                       |
|-------------------|---|---------------------------------------|
| Volet ouvert<br>  | <b>MAX. CHAUD.</b>  | <br>Tableau des réglages installateur |
| Volet ouvert<br>+ | <b>#CIRC ECS<br/>T. BALLON JOUR<br/>T. BALLON NUIT<br/>ECS<br/>ANTILEG.</b> | <br>Tableau des réglages installateur |

**i** D'usine, la sortie **AUX** est paramétrée pour piloter une pompe de circulation ECS. Dans le cas d'une relance une heure ECS, cette pompe est également mise en marche.

## 9 Raccordement d'un second ballon d'ECS

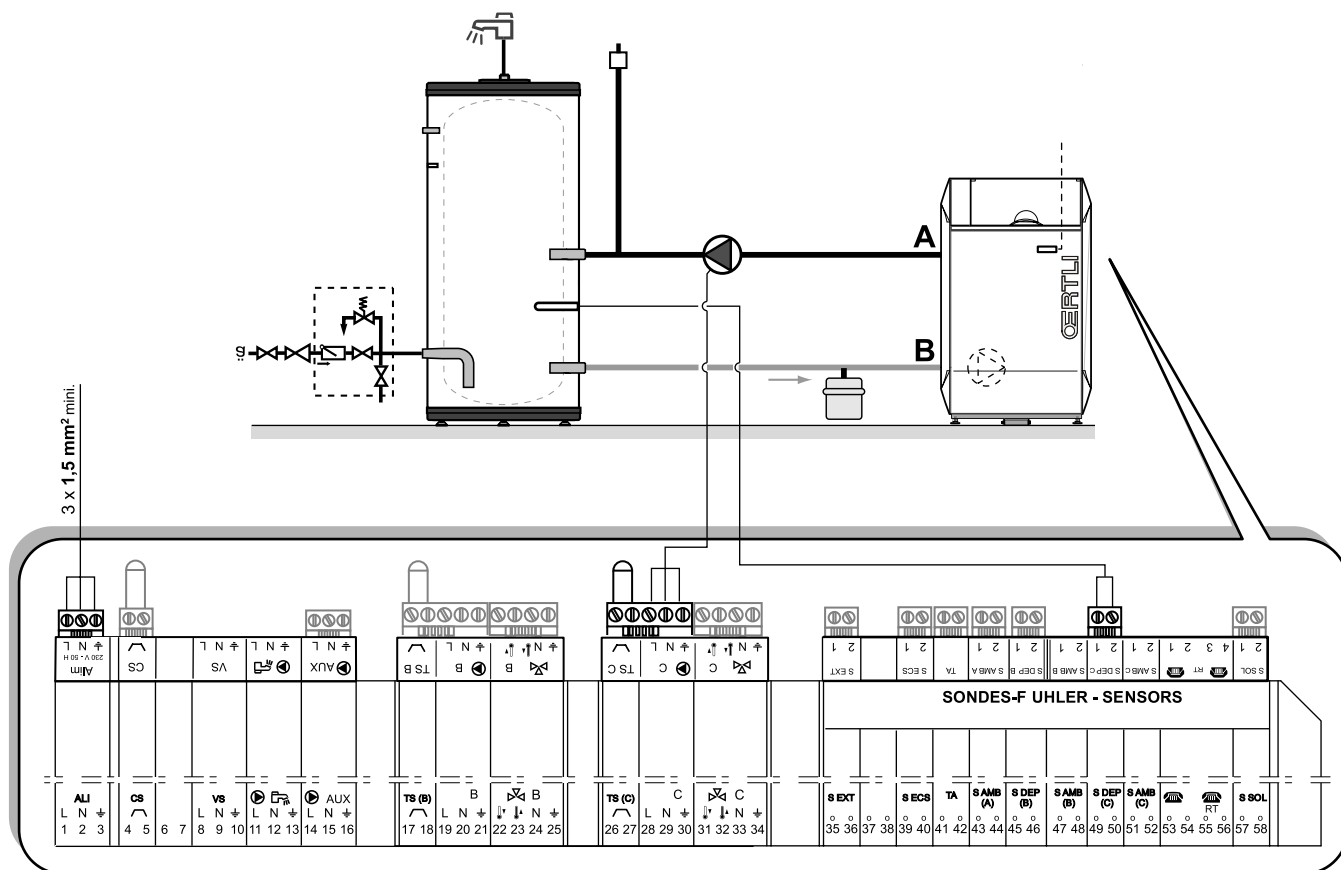

- A. Départ chauffage
- B. Retour chauffage

Les consignes de températures sont identiques à celles du ballon principal.

Programme horaire du circuit C.

### Paramètres obligatoires pour cette installation :

| Appuyer      | Affichage      | Réglages     |
|--------------|----------------|--------------|
| Volet ouvert | <b>CIRC.C:</b> | <b>ECS C</b> |
|              |                |              |
| pendant      |                |              |
| 5 secondes   |                |              |

## 10 Raccordement piscine (Circuit secondaire)

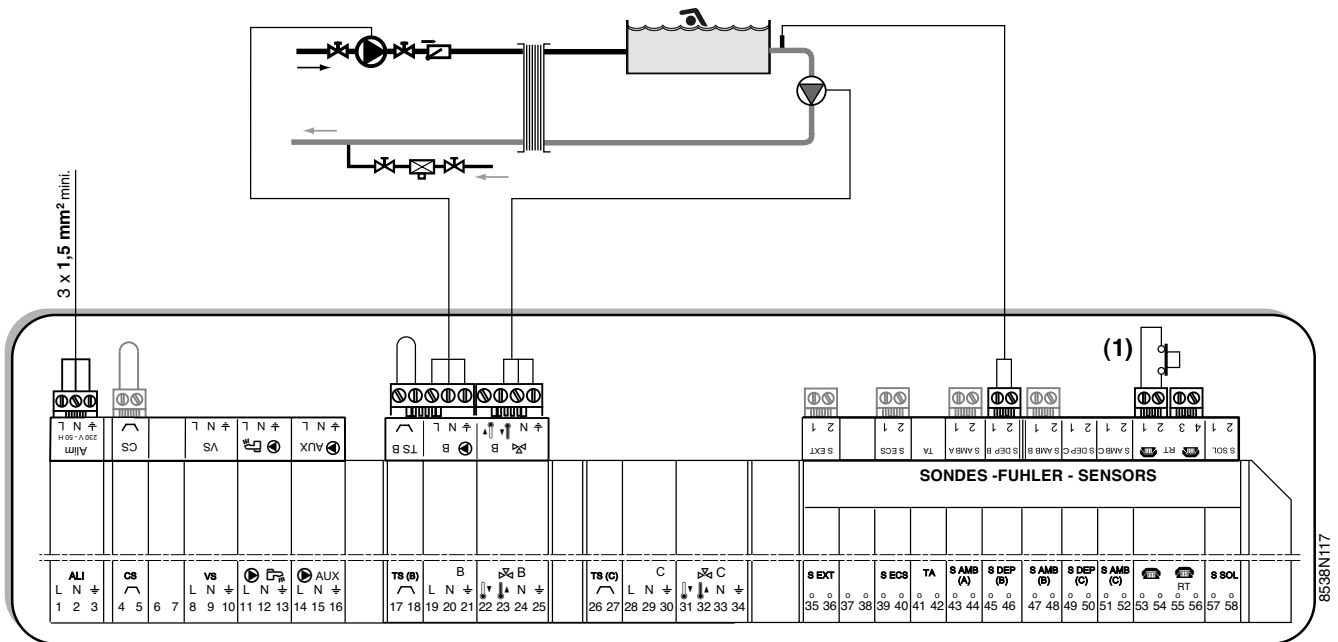

(1) Lorsque le paramètre **E.TEL:** est sur **PISC.**, la piscine n'est plus réchauffée quand le contact est fermé, seul l'antigel reste assuré.

### Pilotage du circuit piscine

- La régulation OE-tronic régule le circuit primaire (chaudière/échangeur) et le circuit secondaire (échangeur/bassin)
- Régler le paramètre **CIRC. B:** sur **PISCI.**
- Utiliser la fonction **CONST J B.** Régler sa valeur à une température correspondant aux besoins de l'échangeur.
- Brancher l'accélérateur du circuit primaire chaudière / échangeur sur la sortie accélérateur B. La température **CONST J B** est alors assurée durant les périodes confort du programme B en été comme en hiver.
- Brancher la sonde secondaire (colis AD212 en option) sur l'entrée **S DEP (B).** Cette sonde indique la température de l'eau de la piscine. Sa valeur peut être lue dans **TEMP. PISCINE.**
- La consigne peut être réglée par de 0.5 à 39 °C ou sur **HG.**

\***HG** = Régime hors gel. Dans ce cas, lorsque la température est inférieure à la consigne hors-gel, la pompe primaire (pompe B) se met en marche et la pompe secondaire (ouverture vanne 3 voies B) reste à l'arrêt.

### Programmation horaire de la pompe du circuit secondaire

La pompe du circuit secondaire suit le programme horaire du circuit B.

### Mise à l'arrêt

Dans tous les cas, pour l'hivernage de votre piscine, contacter votre pisciniste.

### Paramètres obligatoires pour cette installation :

| Appuyer            | Affichage      | Réglages      |
|--------------------|----------------|---------------|
| Volet ouvert       | <b>CIRC.B:</b> | <b>PISCI.</b> |
| pendant 5 secondes | <b>E.TEL:</b>  | <b>PISCI.</b> |

### Personnalisation des paramètres :

| Appuyer         | Affichage                          |                                   |
|-----------------|------------------------------------|-----------------------------------|
| Volet fermé     | <b>TEMP. PISCINE</b>               | Tableau des réglages installateur |
| Volet ouvert  + | <b>CIRC.B:</b><br><b>CONST J B</b> | Tableau des réglages installateur |

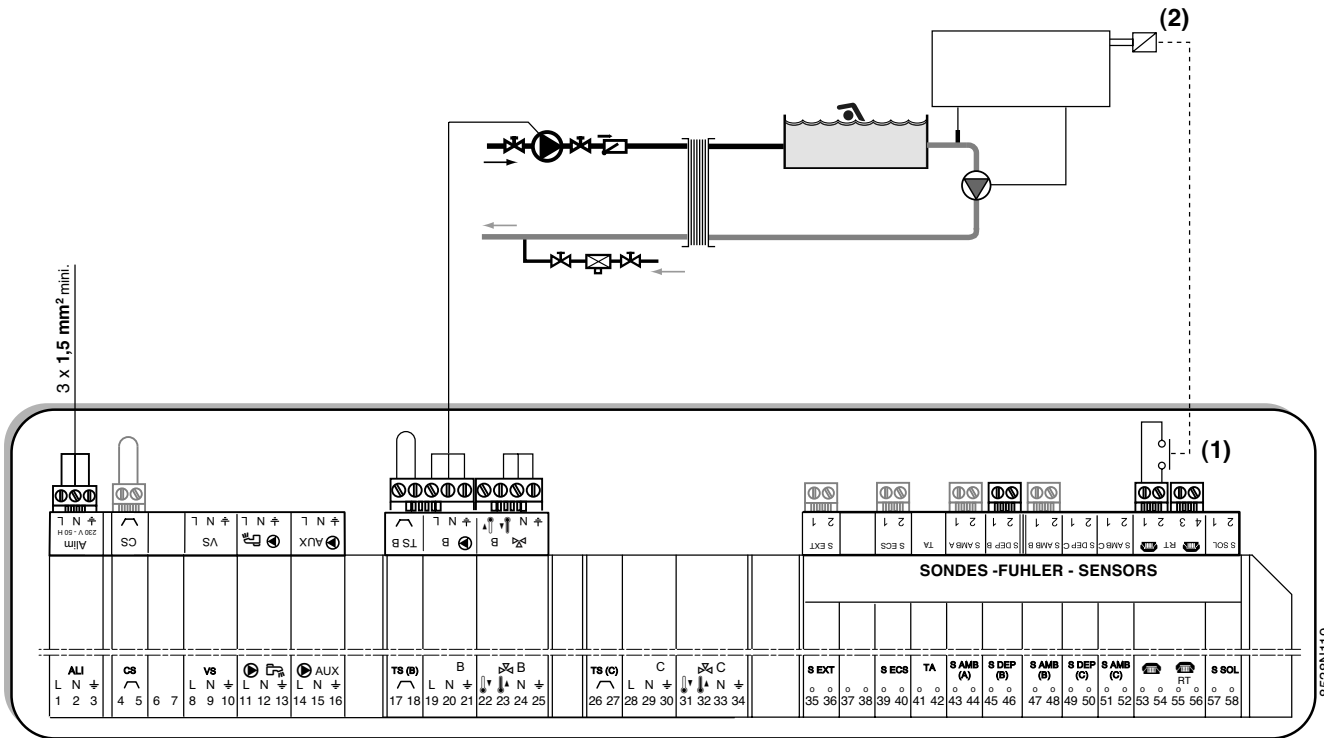

(1) Lorsque le paramètre **E.TEL:** est sur **PISCI.**, la piscine n'est plus réchauffée quand le contact est fermé, seul l'antigel reste assuré.

(2) Le contact en sortie du coffret pisciniste coupe le réchauffage de la piscine quand il se ferme.



La piscine dispose déjà d'un système de régulation que l'on souhaite conserver. La régulation OE-tronic peut piloter uniquement le circuit primaire chaudière/échangeur.

- Configurer le circuit B en piscine.
- Régler le paramètre **CIRC. B:** sur **PISCI.**
- Utiliser la fonction **CONST J B.** Régler sa valeur à une température correspondant aux besoins de l'échangeur.
- Brancher l'accélérateur du circuit primaire chaudière / échangeur sur la sortie accélérateur B. La température **CONST J B** est alors assurée durant les périodes confort du programme B en été comme en hiver.

**Paramètres obligatoires pour cette installation :**

| Appuyer   | Affichage      | Réglages      |
|---|----------------|---------------|
| Volet ouvert  | <b>CIRC.B:</b> | <b>PISCI.</b> |
|  | <b>E.TEL:</b>  | <b>PISCI.</b> |
| pendant 5 secondes  |                |               |

**Personnalisation des paramètres :**

| Appuyer   | Affichage        |   |
|---|------------------|---|
| Volet ouvert  | <b>#CIRC. B</b>  |  |
|  | <b>CONST J B</b> | Tableau des réglages installateur   |

## SCHEMA DE PRINCIPE - PRINCIPLE DIAGRAM - STROMLAUFPLAN - PRINCIPESCHEMA - GV 140 CONDENS

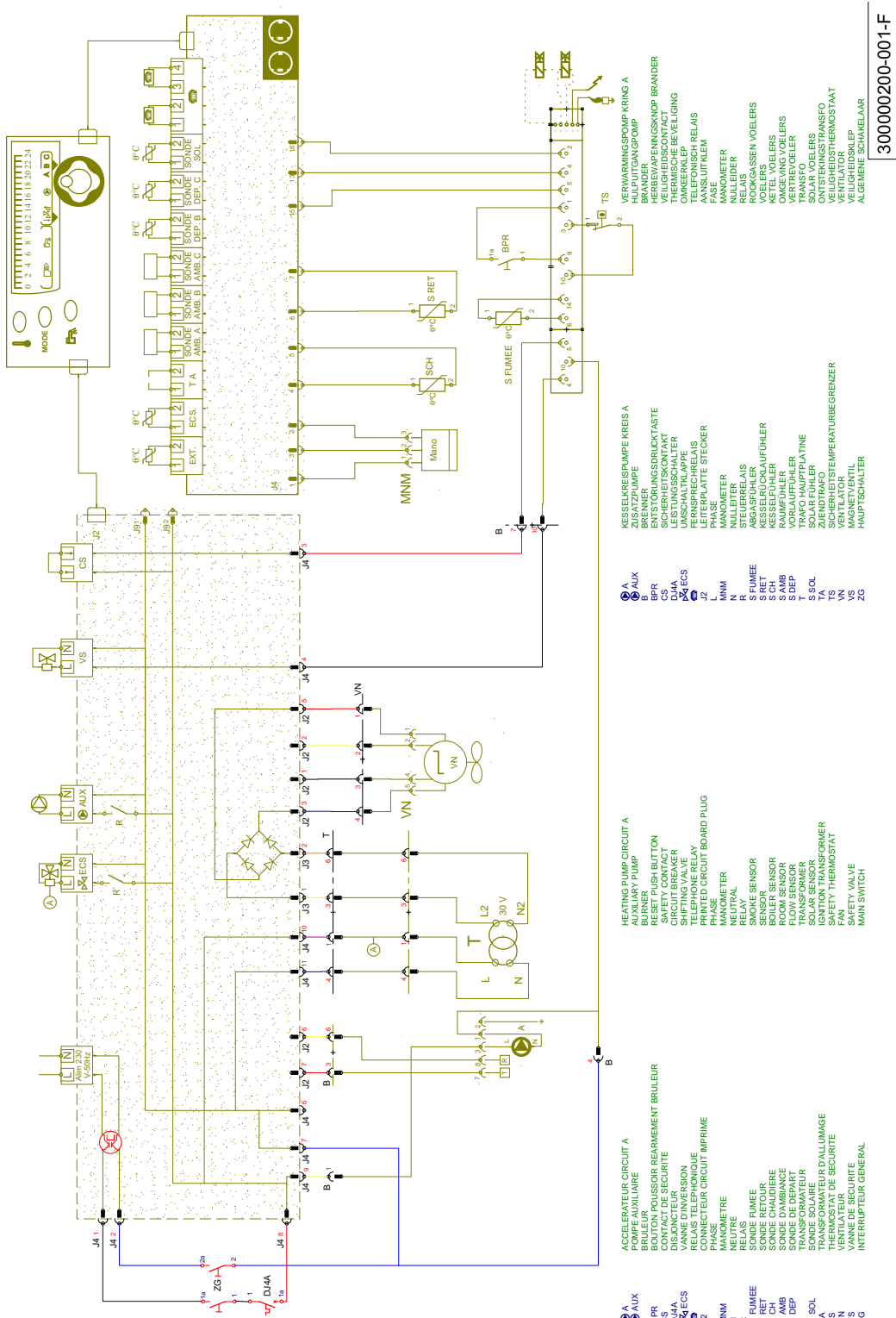

300000200-001-F



## Mise en service ou redémarrage après un arrêt prolongé

**!** Seul un professionnel qualifié peut effectuer la première mise en service.

La chaudière peut être endommagée en cas de fonctionnement avec le siphon d'eau de condensation vide.

Avant la mise en service, l'installation de chauffage doit être entièrement vidée et rincée.

### 1 Remplissage de l'installation

- ▶ Remplir l'installation d'eau.
  - ▶ Purger l'installation.
  - ▶ Allumer la chaudière.
  - ▶ Vérifier la pression de l'installation (Pression minimale 0.5 bar; Pression conseillée 1.5 bar; Pression maximale 4 bar).
  - ▶ Effectuer un contrôle d'étanchéité eau.
- ▶ Vérifier la pression d'eau de l'installation indiquée au niveau de l'afficheur du tableau de commande :
    - ▶ Pression insuffisante : ajouter de l'eau (0 - 0.5 bar)
    - ▶ Ajout d'eau conseillé (0.5 - 1 bar)
    - ▶ Pression correcte (1 - 2 bar)
    - ▶ Trop de pression (> 2 bar)
  - ▶ Faire un appoint d'eau si nécessaire.

### Remplissage du siphon du circuit d'évacuation des condensats

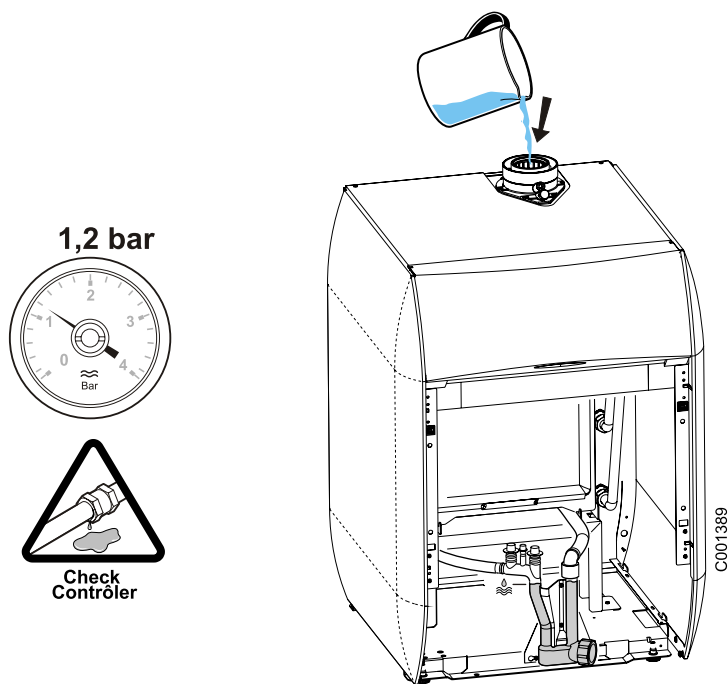

- ▶ Verser de l'eau dans le conduit de fumées (tuyau central) jusqu'à écoulement par le tuyau d'évacuation des condensats.

## 2 Retrait du panneau avant de la chaudière et démontage du capot

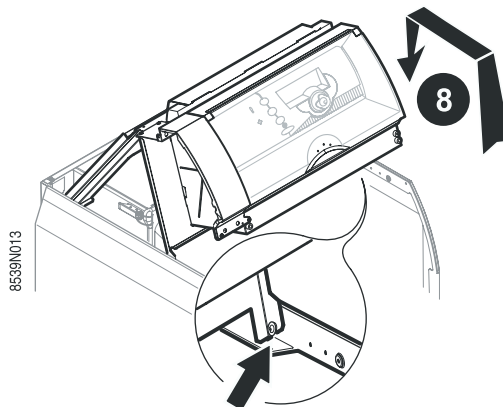
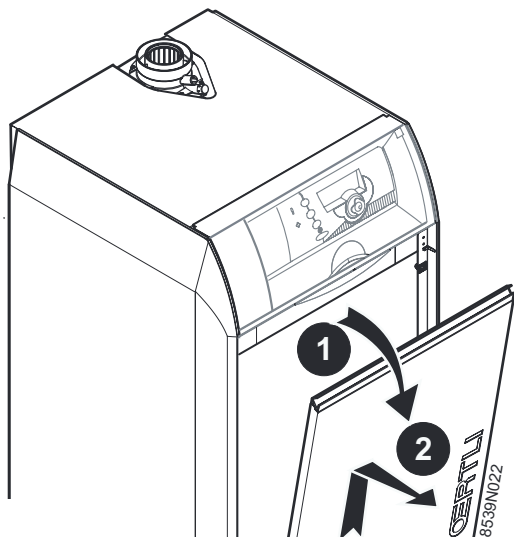

► Bloquer le tableau de commande dans les douilles des panneaux latéraux.

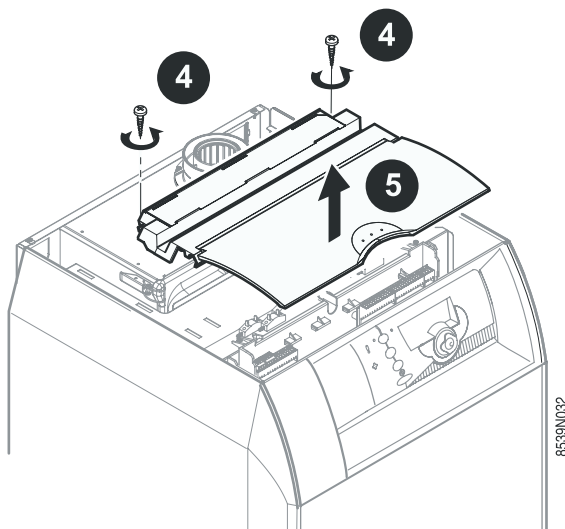
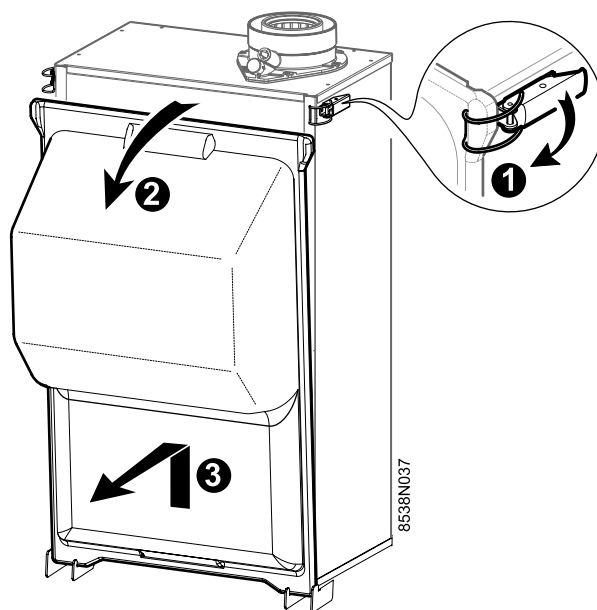
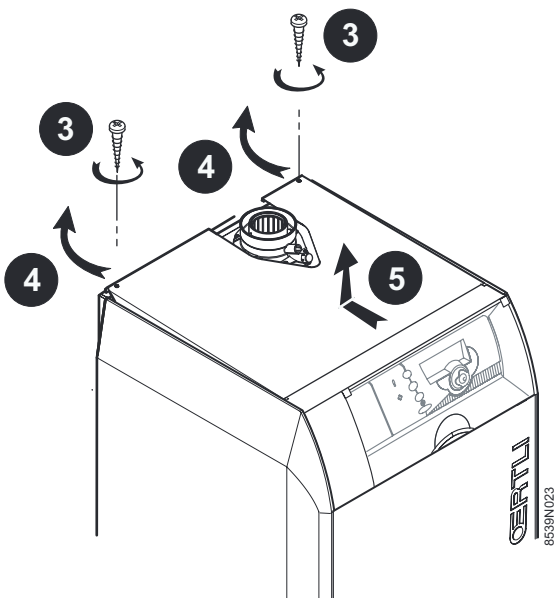

### 3 Vérifications avant mise en service

 Pour la Belgique : Toute intervention sur le bloc gaz est strictement interdite.

#### 3.1 Vérification de la pression d'alimentation gaz

► Fermer le robinet d'arrivée gaz.

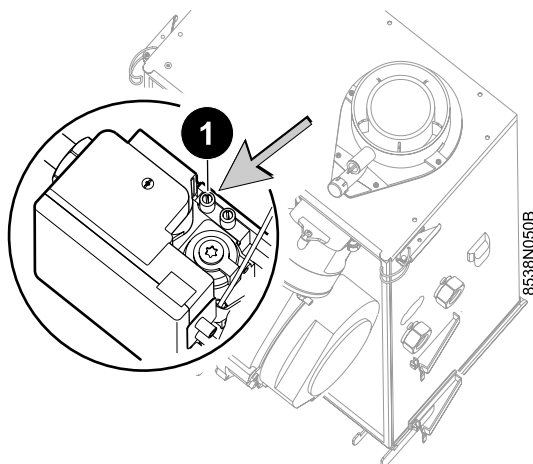

► **1** Desserrer de 2 tours la vis sur le raccord de mesure.

► Connecter le manomètre.

► Ouvrir le robinet gaz.

► Vérifier la pression du raccordement de gaz sur le raccord de mesure. La chaudière est préréglée d'usine pour un fonctionnement au gaz naturel.

 Si la pression sort de la plage de pression admise (gaz naturel G20 : 17-25 mbar, gaz naturel G25 : 20-30 mbar, propane G31 : 25-57.5 mbar), interrompre la mise en service. Informer le distributeur de gaz.

► Fermer le robinet d'arrivée gaz. Débrancher le manomètre.

► Serrer la vis **1**.

► Ouvrir le robinet gaz. Contrôler l'étanchéité.

► **Pour la Belgique** : Rayer sur la plaquette signalétique la catégorie gaz inutile (à l'aide d'un marqueur indélébile)

Exemple : Alimentation en gaz naturel : Rayer I<sub>3p</sub>

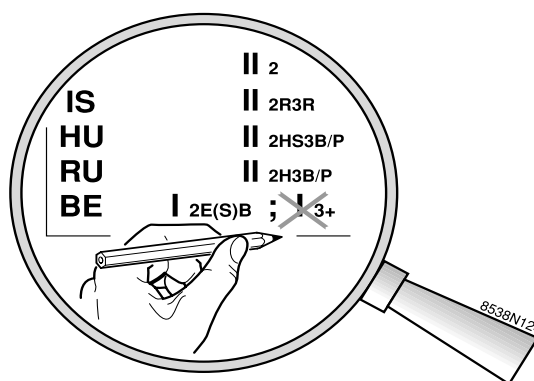

## 3.2 Réglage du brûleur



**Pour la Belgique :**

**Toute intervention sur le bloc gaz est strictement interdite (par exemple : SERV'élite).**

La chaudière est préréglée d'usine pour un fonctionnement au gaz naturel G20, IWs = 15.0 kWh/m<sup>3</sup>. Pression de raccordement (mbar) : 20.

Puissance maximale du brûleur (Réglage d'usine en kW)

| Chaudières                       | GSR 140-15 P<br>Condens | GSR 140-25 P<br>Condens |
|----------------------------------|-------------------------|-------------------------|
| Mode chauffage (100 %)           | 14.5                    | 18                      |
| Mode eau chaude sanitaire (100%) | 14.5                    | 24.5                    |

Le réglage du brûleur s'effectue exclusivement en contrôlant la teneur en CO<sub>2</sub> des fumées à la puissance maximale et minimale.

Comparer les indications sur la plaquette signalétique de l'appareil avec le type de gaz disponible sur place.

S'il s'agit de gaz naturel G20 (H), IWs = 12.0-15.7 kWh/m<sup>3</sup>, cette chaudière peut être mise en service sans effectuer d'autres préréglages.

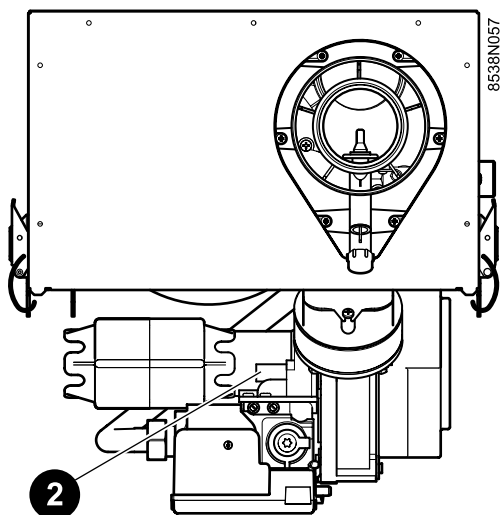

S'il s'agit de gaz naturel G25, IWs = 10.0-12.8 kWh/m<sup>3</sup>, préréglage le brûleur en dévissant la vis de réglage ② de 2 tours.

- ▶ Enclencher l'interrupteur principal.
- ▶ Mise en service du brûleur.

Pour la conformité de l'installation électrique, l'appareil doit être alimenté par un circuit comportant un interrupteur omnipolaire à distance d'ouverture supérieure à 3 mm ou une prise de courant.

France :

La mise à la terre doit être conforme à la norme NF C 15 100.

Allemagne :

La mise à la terre doit être conforme à la norme VDE 0100.

Amener la chaudière à la puissance maximale.

- ▶ Appuyer sur la touche . Utiliser le bouton rotatif pour passer de  $P_{\text{max}}$  à  $P_{\text{min}}$ .  
 $P_{\text{max}}$  = Puissance maximale du brûleur.

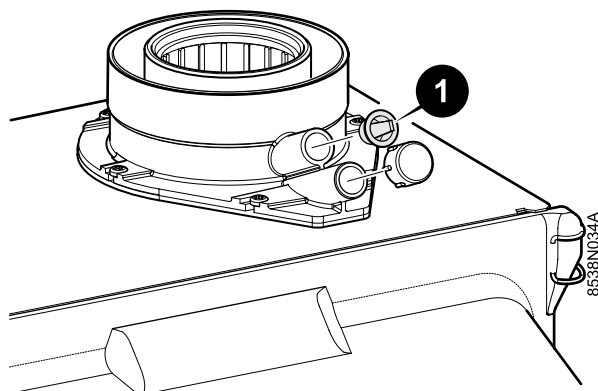

- ▶ Retirer le bouchon plastique de la tubulure de mesure.
- ▶ Vérifier la teneur en  $\text{CO}_2$  ou en  $\text{O}_2$  des fumées à l'aide de l'appareil de mesure.

| Teneur en $\text{CO}_2$ (%) | GSR 140-15 P Condens | GSR 140-25 P Condens |
|-----------------------------|----------------------|----------------------|
| Gaz naturel H (G20)         | 9.0                  | 9.0                  |
| Gaz naturel L (G25)         | 8.8                  | 8.8                  |
| Butane/Propane              | 10.5                 | 10.5                 |

Corriger le réglage du brûleur à  $\pm 0.3\% \text{CO}_2$ ;  $\pm 0.2\% \text{O}_2$ .

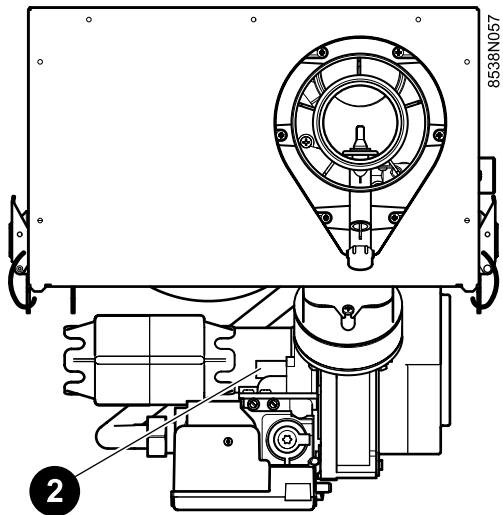

- ▶ Régler le débit gaz "puissance maxi" avec la vis de réglage ② jusqu'à ce que la teneur en CO<sub>2</sub> ou O<sub>2</sub> requise soit atteinte.
- ▶ Contrôler la teneur en CO<sub>2</sub> ou O<sub>2</sub> des fumées.
- ▶ Contrôler la flamme via le viseur de flamme, elle ne doit pas s'éteindre. La flamme doit être stable, sa coloration doit être bleue avec des particules orangées sur le pourtour du brûleur.
- ▶ Contrôler à nouveau la puissance délivrée.
- ▶ Ajuster si nécessaire.

**Pour la Suisse :** Les valeurs limites maximales autorisées par l'ordonnance fédérale sur la protection de l'air (OPAIR) concernant le CO et le NO<sub>x</sub> doivent être contrôlées par des mesures effectuées au lieu d'installation.

Lorsque le réglage est correct, refermer le volet.

- ▶ Placer l'interrupteur Marche/Arrêt sur position Arrêt.
- ▶ Retirer l'appareil de mesure.

Replacer le bouchon en plastique sur la tubulure de mesure.

### 3.3 Adaptation de la puissance

Réglage de la puissance du brûleur

| Puissance (kW)              |                             | Valeur de consigne (%) |
|-----------------------------|-----------------------------|------------------------|
| <b>GSR 140-15 P Condens</b> | <b>GSR 140-25 P Condens</b> |                        |
| 14.5                        | 24.5                        | <b>100</b>             |
| 13.1                        | 22.1                        | 90                     |
| 11.6                        | 19.6                        | 80                     |
| <b>10.8</b>                 | <b>18.3</b>                 | <b>75</b>              |
| 7.25                        | 12.3                        | 50                     |
| 5.8                         | 9.8                         | 40                     |

Réglage d'usine : 75 %

En réglant le pourcentage de puissance de la chaudière, on obtient une adaptation de la charge maximale en mode chauffage.

 Voir Notice d'installation, Réglages "Installateur", #CONFIGURATION, P.MAX CHAUF(%)

Pour le mode eau chaude, le brûleur est préréglé en usine à la charge maximale.

### 3.4 Programmation de la commande de la chaudière

Régler la commande intégrée conformément aux instructions de service correspondantes.

### 3.5 En cas de préparation d'eau chaude sanitaire

Réglage de la température de l'eau sanitaire :

- ▶ Appuyer sur la touche .
- ▶ Régler la température à l'aide du bouton rotatif.
- ▶ Enregistrer la température en fermant le volet ou attendre 2 minutes.

### 3.6 Former l'exploitant de l'installation

### 3.7 Remplir le certificat de mise en service

 Voir "Remplir le certificat de mise en service".

### 3.8 Mettre l'installation à l'arrêt

- ▶ Placer l'interrupteur Marche/Arrêt sur position Arrêt.
- ▶ Fermer le robinet d'arrivée gaz.

## Messages - Alarmes

### Défauts :

| Message  | Causes probables   | Action  |
|--|--|---|
| <b>VOIR CAD</b>  | Le message <b>VOIR CAD</b> signale la présence d'une dérogation sur une commande à distance. | Pour annuler les dérogations sur toutes les commandes à distance, appuyer sur la touche <b>AUTO</b> pendant 5 secondes.       |
| <b>#REVISION</b>   | Entretien de la chaudière nécessaire.  | Contactez le professionnel assurant la maintenance de la chaudière.   |
| <b>PURGE</b>   | Un cycle de purge de l'échangeur sanitaire est en cours.                                     | Attendre 20 secondes  |
| <b>ATTENDRE 2MN</b>  | Le débit d'eau est insuffisant dans l'installation. Le brûleur est coupé pendant 2 minutes.  | Attendre 2 minutes. Vérifier votre installation.  |
| <b>DEF.ALLUMAGE</b>  | Défaut d'allumage  | Vérifier l'électrode d'allumage (écartement des électrodes), son connecteur et son câble de liaison. Remplacer si nécessaire. |
|  | Défaut d'ionisation  | Vérifier la mise à la terre. Vérifier la valeur du courant d'ionisation. Rectifier le taux de CO <sub>2</sub> si nécessaire.  |
|  | Vanne gaz défectueuse  | Remplacer la vanne gaz.   |
|  | Pas de gaz ou présence d'air dans la conduite  | Mesurer la pression du gaz d'alimentation. Purger le circuit gaz.   |
| <b>DEFAUT CVI8</b>   | Mauvais positionnement de l'électrode  | Nettoyer l'électrode. Vérifier le positionnement de l'électrode (écart : 3.5 mm).   |
|  | Câble d'allumage ou connecteur électrode défectueux  | Vérifier la liaison. Remplacer si nécessaire.   |
|  | Défaut coffret de sécurité   | Réarmer le coffret de sécurité. Remplacer si nécessaire.  |
| <b>DEFAUT CVI9</b>   | Défaut d'impulsion électrique de la commande de la vanne gaz.                                | Remplacer la vanne gaz.   |
|  | Mauvais contact entre le coffret de sécurité et la vanne.                                    | Vérifier si le coffret de sécurité est correctement emboîté sur la vanne.<br>Vérifier le contact électrique sur la vanne gaz. |
|  | Commande vanne gaz du coffret de sécurité défectueuse.                                       | Réarmer le coffret de sécurité. Remplacer si nécessaire.  |
| <b>DEFAUT CVI10-22</b>   | Défaut interne du coffret de sécurité.   | Réarmer le coffret de sécurité. Remplacer si nécessaire.  |
| <b>DEF.COM.CVI</b>   | Défaut de communication entre OE-tronic 3 et coffret de sécurité                             | Vérifier la liaison et les connexions entre OE-tronic 3 et coffret de sécurité. Vérifier que le contact CS est fermé.         |
| <b>DEF.MANOMETRE</b>   | Défaut du capteur de pression d'eau.   | Vérifier les contacts.  |
|  |  | Vérifier la liaison et les connecteurs. Remplacer la sonde si nécessaire.<br>Remplacer le capteur pression d'eau.             |
| <b>DEF. S.CHAUD</b><br><b>DEF.S.RETOUR</b><br><b>DEF. S.EXT.</b><br><b>DEF. S.ECS</b><br><b>DEF. S.DEP.B</b><br><b>DEF. S.DEP.C</b><br><b>DEF. S.AMB.A</b><br><b>DEF. S.AMB.B</b><br><b>DEF. S.AMB.C</b><br><b>DEF.S.PISCINE</b><br><b>DEF.S.SOLAIRE</b><br><b>DEF. VENTILO</b><br><b>DEF.S.BAL.TP</b> | La sonde correspondante est coupée ou court-circuitée.                                       | Vérifier la liaison et les connecteurs. Remplacer la sonde si nécessaire.   |
| <b>DEF. S.FUMEE</b>  | Thermostat antirefouleur défectueux  | Vérifier la liaison et les connecteurs.<br>Remplacer la sonde si nécessaire.  |



- **DEF.MANOMETRE**

Le manomètre est défectueux. La chaudière est arrêtée. Pour débloquer le fonctionnement pendant 72 heures, couper momentanément l'alimentation électrique de la chaudière.

- **DEF. S.CHAUD**

La chaudière ne satisfait plus aucune demande de chauffe.

- **DEF.S.RETOUR**

La modulation de la pompe chaudière ne fonctionne plus, elle tourne à pleine puissance. La production d'eau chaude sanitaire instantanée ne fonctionnera plus pour les appareils à double service.

- **DEF. S.EXT.**

La chaudière passe en mode manuel.

- La régulation des vannes n'est plus assurée mais la surveillance de la température maximale du circuit après vanne reste assurée.
- Les vannes peuvent être manoeuvrées manuellement.
- Le réchauffage de l'eau chaude sanitaire reste assuré.

- **DEF. S.ECS**

Pour assurer la production d'eau chaude sanitaire, passer en mode manuel.

- **DEF. S.DEP.B, DEF. S.DEP.C**

Le circuit concerné passe automatiquement en mode manuel. La pompe tourne.

- **DEF. S.AMB.A, DEF. S.AMB.B, DEF. S.AMB.C**

Le circuit concerné fonctionne sans influence de la sonde d'ambiance.

- **DEF.S.PISCINE**

Le réchauffage de la piscine est indépendant de sa température.

- **DEF.S.SOLAIRE**

Le réchauffage de l'eau chaude sanitaire par le panneau solaire n'est plus assuré.

- **DEF. VENTIL0**

Le ventilateur du brûleur ne tourne pas. La chaudière ne satisfait plus aucune demande de chauffe.

- **DEF.S.BAL.TP**

Le réchauffage du ballon tampon n'est plus assuré.

- **DEF. S.FUMEE**

Ce défaut n'a pas d'incidence sur les modes de fonctionnement.

| Message               | Causes probables                                    | Action   |
|-----------------------|---|--|
| <b>FLAM.PARASI.</b>   | Détection d'une flamme parasite.                    | Contrôler l'étanchéité de tous les raccords gaz. Régler l'écartement des électrodes d'allumage. Vérifier que la surface du brûleur ne comporte pas de résidus de fibres. |
| <b>MANQUE EAU</b>     | Pression dans l'installation < 0.5 bar              | Rajouter de l'eau dans l'installation.   |
| <b>PAS DE CONF.</b>   | La chaudière ne reconnaît pas ses caractéristiques. | Contacteur l'installateur.   |
| <b>STB CHAUD.</b>     | Température départ > 110 °C                         | Vérifier le STB et le câblage. Purger la chaudière. Vérifier la pompe chaudière. Vérifier le circuit hydraulique de l'installation.                                      |
| <b>STB FUMEE</b>      | Température des fumées > 100 °C                     |  |
| <b>SECT. FAIBLE</b>   | Tension du secteur < 172 V                          | Vérifier l'alimentation électrique. Si la tension est supérieure à 187 V, le message ne s'affiche plus.  |
| <b>ANODE COURT-C.</b> | Le OECOPROTECT est en court-circuit.                | Vérifier que le OECOPROTECT n'est pas en court-circuit.  |
| <b>ANODE DEBRANCH</b> | Le OECOPROTECT est en circuit ouvert.               | Vérifier que le OECOPROTECT est bien raccordé.   |
| <b>ANODE HS</b>       | Dysfonctionnement interne.                          | Effectuer une interruption du courant. Si le problème persiste, consulter votre installateur.  |

#### • ANODE

La production d'eau chaude sanitaire est arrêtée et peut être relancée par la touche .



**Le ballon n'est plus protégé.**

**Contactez le professionnel assurant la maintenance de la chaudière.**



Un ballon sans OECOPROTECT est branché sur la chaudière : Vérifier que le connecteur de simulation OECOPROTECT (livré dans le colis AD212) est monté sur la carte sonde.



Les 10 derniers défauts apparus sur l'afficheur sont mémorisés dans le paragraphe **#HISTORIQUE D.** Voir "Notice Installation".



Voir Contrôle des paramètres et des entrées/sorties (mode tests).

## Réglages "Utilisateurs"

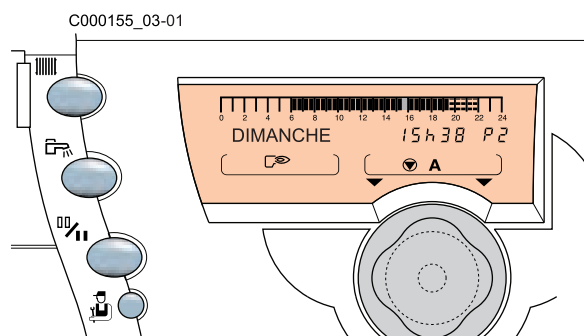

### Touches d'accès aux réglages et mesures



Appuyer sur le bouton rotatif

### Touches de programmation



#### Changement de programmation Confort / Eco

- Ecriture (par 1/2 heure) de période température confort ou chargement ballon autorisé (zone éclairée)
- Ecriture (par 1/2 heure) de période Température éco ou Chargement ballon non autorisé (zone éteinte)

## 1 Mesures

Le paragraphe #MESURES permet de lire les valeurs mesurées par les sondes raccordées.

| Appuyer | Affichage        | Mesures  |
|---------|------------------|--|
|         | #MESURES         | Permet la lecture des valeurs ci-dessous   |
|         | TEMP.EXTERIEUR   | Température extérieure   |
|         | TEMP.CHAUDIERE   | Température d'eau de la chaudière  |
|         | TEMP. DEPART B * | Température d'eau du circuit B   |
|         | TEMP. DEPART C * | Température d'eau du circuit C   |
|         | TEMP. BALLON *   | Température d'eau du ballon eau chaude sanitaire   |
|         | T. BALLON SOL. * | Température d'eau du ballon eau chaude sanitaire solaire   |
|         | TEMP. AMB A *    | Température ambiante A   |
|         | TEMP. PISCINE *  | Température piscine  |
|         | TEMP. AMB B *    | Température ambiante B   |
|         | TEMP. AMB C *    | Température ambiante C   |
|         | TEMP. FUMEEES *  | Température de fumées  |
|         | TEMP.TAMPON *    | Température du ballon tampon   |
|         | TEMP.SOLAIRE *   | Température des panneaux solaires  |
|         | TEMP. RETOUR     | Température de retour  |
| ○       | PRESSION(BAR)    | Affichage de la pression d'eau   |
|         | V.VENT.(TR/MN)   | Affichage de la vitesse actuelle du ventilateur  |
|         | PUISSANCE INST   | Affichage de la puissance actuelle de la chaudière   |
|         | COURANT (uA)     | Affichage du courant d'ionisation actuel   |
|         | FCT. BRUL.       | Nombre d'heures de fonctionnement du brûleur (non réinitialisable)   |
|         | NB IMPULS.       | Nombre de démarrages du brûleur (non réinitialisable)  |
|         | FCT. P.SOL *     | Nombre d'heures de fonctionnement de la pompe solaire (non réinitialisable)  |
|         | CTRL OERTLI      | Informations réservées au technicien   |
|         | HEURES           |  |
|         | MINUTES          |  |
|         | JOUR             |  |
|         | MOIS             |  |
|         | DATE             |  |
|         | ANNEE            |  |
|         | HEURE ETE:       | <b>AUTO</b> : passage automatique à l'heure d'été le dernier dimanche de mars et à l'heure d'hiver le dernier dimanche d'octobre.<br><b>MANU</b> : pour les pays où le changement d'heure s'effectue à d'autres dates ou n'est pas en vigueur. |

\* La ligne ou le titre n'est affiché que pour les options, circuits ou sondes effectivement raccordés.

## 2 Programmation

### Programmation d'usine

 Voir : Sélection d'un programme

### Réinitialisation des programmes

Sélectionner **STANDARD OUI** pour le programme à réinitialiser.

► Le programme P1 est affecté à tous les circuits chauffage.

 Tableau des programmes **#PROG. CIRC.A**, **#PROG. CIRC.B**,  
**#PROG. CIRC.C**.

► Tous les programmes personnalisés sont remplacés par leur réglage d'usine.

### Programmation personnalisée

#### #PROG. CIRC.A

| Jour     | Périodes confort |    |    |    |
|----------|------------------|----|----|----|
|          | P1               | P2 | P3 | P4 |
| Lundi    | 6 à 22 heures    |    |    |    |
| Mardi    | 6 à 22 heures    |    |    |    |
| Mercredi | 6 à 22 heures    |    |    |    |
| Jeudi    | 6 à 22 heures    |    |    |    |
| Vendredi | 6 à 22 heures    |    |    |    |
| Samedi   | 6 à 22 heures    |    |    |    |
| Dimanche | 6 à 22 heures    |    |    |    |

#### #PROG. CIRC.B

| Jour     | Périodes confort |    |    |    |
|----------|------------------|----|----|----|
|          | P1               | P2 | P3 | P4 |
| Lundi    | 6 à 22 heures    |    |    |    |
| Mardi    | 6 à 22 heures    |    |    |    |
| Mercredi | 6 à 22 heures    |    |    |    |
| Jeudi    | 6 à 22 heures    |    |    |    |
| Vendredi | 6 à 22 heures    |    |    |    |
| Samedi   | 6 à 22 heures    |    |    |    |
| Dimanche | 6 à 22 heures    |    |    |    |

#### #PROG. CIRC.C





| Jour     | Périodes confort |    |    |    |
|----------|------------------|----|----|----|
|          | P1               | P2 | P3 | P4 |
| Lundi    | 6 à 22 heures    |    |    |    |
| Mardi    | 6 à 22 heures    |    |    |    |
| Mercredi | 6 à 22 heures    |    |    |    |
| Jeudi    | 6 à 22 heures    |    |    |    |
| Vendredi | 6 à 22 heures    |    |    |    |
| Samedi   | 6 à 22 heures    |    |    |    |
| Dimanche | 6 à 22 heures    |    |    |    |

**#PROG. BALLON : Eau chaude sanitaire**

| Jour     | Chargement autorisé |
|----------|---------------------|
| Lundi    |                     |
| Mardi    |                     |
| Mercredi |                     |
| Jeudi    |                     |
| Vendredi |                     |
| Samedi   |                     |
| Dimanche |                     |

**#PROG. AUXIL. : Programmation de la sortie auxiliaire**







| Jour     | Fonctionnement autorisé |
|----------|-------------------------|
| Lundi    |                         |
| Mardi    |                         |
| Mercredi |                         |
| Jeudi    |                         |
| Vendredi |                         |
| Samedi   |                         |
| Dimanche |                         |

| Appuyer   | Affichage  | Paramètre réglé  | Réglage d'usine  |
|---|--|--|--|
|  +  | #PROG. CIRC.A *  | Programme horaire P2 du circuit A s'il est présent               |   |
|   | PROGTOUS JOURS P2*   |  | Sélection d'un programme   |
|   | PROG LUNDI P2*   |  |  |
|   | PROG MARDI P2*   |  |  |
|   | PROG MERCREDI P2*  |  |  |
|   | PROG JEUDI P2*   |  |  |
|   | PROG VENDREDI P2*  |  |  |
|   | PROG SAMEDI P2*  |  |  |
|   | PROG DIMANCHE P2*  |  |  |
|   | # STANDARD*  | Si <b>OUI</b> est validé : rétablit le programme horaire d'usine | <b>NON</b>   |
|   |  | Lignes identiques pour P3 et P4                                  |   |
|   | #PROG. CIRC.B*   | Programme horaire P3 du circuit B s'il est présent               |  |
|   | PROGTOUS JOURS P3*   |  | Sélection d'un programme   |
|   | PROG LUNDI P3*   |  |  |
|   | PROG MARDI P3*   |  |  |
|   | PROG MERCREDI P3*  |  |  |
|   | PROG JEUDI P3*   |  |  |
|   | PROG VENDREDI P3*  |  |  |
|   | PROG SAMEDI P3*  |  |  |
|   | PROG DIMANCHE P3*  |  |  |
|   | # STANDARD*  | Si <b>OUI</b> est validé : rétablit le programme horaire d'usine | <b>NON</b>   |
|   |  | Lignes identiques pour P2 et P4                                  |  |
|   | #PROG. CIRC.C*   | Programme horaire P4 du circuit C s'il est présent               |  |
|   | PROGTOUS JOURS P4*   |  | Sélection d'un programme   |
| PROG LUNDI P4*  |  |  |  |
| PROG MARDI P4*  |  |  |  |
| PROG MERCREDI P4*   |  |  |  |
| PROG JEUDI P4*  |  |  |  |
| PROG VENDREDI P4*   |  |  |  |
| PROG SAMEDI P4*   |  |  |  |
| PROG DIMANCHE P4*   |  |  |  |
| # STANDARD*   | Si <b>OUI</b> est validé : rétablit le programme horaire d'usine | <b>NON</b>   |  |
|   | Lignes identiques pour P2 et P3                                  |  |  |



\* La ligne ou le titre n'est affiché que pour les options, circuits ou sondes effectivement raccordés.

**i** **PROGTOUS JOURS** permet de programmer simultanément tous les jours de la semaine. Chaque jour reste modifiable individuellement par la suite.

**i** En fin d'intervention, les données sont mémorisées après 2 minutes ou en fermant le volet.

| Appuyer   | Affichage       | Paramètre réglé  | Réglage d'usine   |
|---|-----------------|--|---|
|  +  | #PROG. BALLON * |  | <br>Sélection d'un programme |
|   | PROG TOUS JOURS |  |   |
|   | PROG LUNDI      |  |   |
|   | PROG MARDI      |  |   |
|   | PROG MERCREDI   |  |   |
|   | PROG JEUDI      |  |   |
|   | PROG VENDREDI   |  |   |
|   | PROG SAMEDI     |  |   |
|   | PROG DIMANCHE   |  |   |
|   | # STANDARD      | Si <b>OUI</b> est validé : rétablit le programme horaire d'usine |   |
|  +  | #PROG. AUXIL. * |  | <br>Sélection d'un programme |
|   | PROG TOUS JOURS |  |   |
|   | PROG LUNDI      |  |   |
|   | PROG MARDI      |  |   |
|   | PROG MERCREDI   |  |   |
|   | PROG JEUDI      |  |   |
|   | PROG VENDREDI   |  |   |
|   | PROG SAMEDI     |  |   |
|   | PROG DIMANCHE   |  |   |
|   | # STANDARD      | Si <b>OUI</b> est validé : rétablit le programme horaire d'usine |   |

\* La ligne ou le titre n'est affiché que pour les options, circuits ou sondes effectivement raccordés.

-  **PROG TOUS JOURS** permet de programmer simultanément tous les jours de la semaine. Chaque jour reste modifiable individuellement par la suite.
-  En fin d'intervention, les données sont mémorisées après 2 minutes ou en fermant le volet.



## Réglages "Installateur"

 Ces opérations doivent être effectuées par un professionnel qualifié.

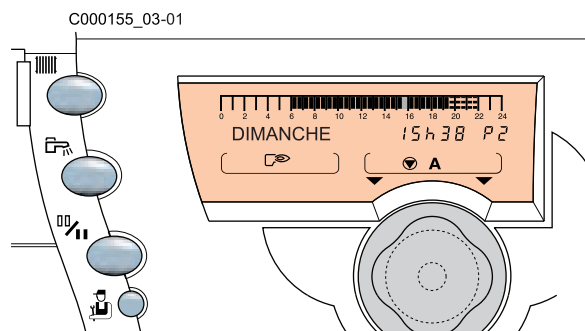

► Ouvrir le volet.

## 1 Réglages "professionnel"



| Appuyer   | Affichage                            | Paramètre réglé   | Réglage d'usine | Plage de réglage     | Réglage client         |
|---|--------------------------------------|---|-----------------|----------------------|------------------------|
|   | FRANCAIS                             | Sélection de la langue à l'aide du bouton rotatif   | FRANCAIS        | FRANCAIS,<br>... (1) |                        |
|   | CONTRASTE AFF.                       | Permet le réglage du contraste de l'afficheur à l'aide du bouton rotatif  |                 |                      |                        |
|   | ETE/HIVER                            | Température extérieure de non-chauffage   | 22 °C           | 15 à 30 °C           |                        |
|   | CALIBR. EXT                          | Calibrage de la sonde extérieure  | 0.0             | -5 à +5 °C           |                        |
|   | MAX. CHAUD.                          | Température maximale de la chaudière et consigne chaudière en cas de production d'eau chaude sanitaire.   | 75 °C           | 50 à 95 °C           |                        |
|   | MIN. CHAUD.                          | Température minimale de la chaudière.   | 30 °C           | 30 à 50 °C           |                        |
|   | HORS GEL EXT.                        | Température extérieure activant l'antigel de l'installation.  | +3 °C           | -8 à +10 °C          |                        |
|   | TEMPO P.CHAUFF                       | Temporisation de la coupure des pompes de chauffage.  | 4 minutes       | 0 à 15 minutes       |                        |
|   | TEMPO P. ECS*                        | Temporisation de la coupure de la pompe eau chaude sanitaire.   | 2 minutes       | 0 à 15 minutes       |                        |
|  | FCT. MIN. BRUL                       | Réglage du temps de fonctionnement minimal du brûleur   | 1 minute        | 0 à 4 minutes        |                        |
|   | ADAPT*                               | LIBEREE   | LIBEREE         | LIBEREE              | LIBEREE<br>BLOQUEE     |
|   |                                      | BLOQUEE   |                 |                      |                        |
|   | LARGEUR BANDE*                       | Adaptation automatique des courbes de chauffe pour tout circuit disposant d'une sonde d'ambiance dont l'influence est >0.<br>Les courbes de chauffe ne peuvent être modifiées que manuellement. |                 |                      |                        |
|   | LARGEUR BANDE*                       | Largeur de bande de régulation pour les vannes 3 voies.   | 12 K            | 4 à 16 K             |                        |
|   | DEC. CHAUD/V3V*                      | Ecart de température minimum entre la chaudière et les vannes.  | 4 K             | 0 à 16 K             |                        |
|   | NUIT :*                              | ABAIS.  | ABAIS.          | ABAIS.               | ABAIS.<br>ARRET        |
|   |                                      | ARRET   |                 |                      |                        |
|   | PERMUT*<br>(NE PAS UTILISER)         | AUTO  | AUTO            | AUTO                 | AUTO,<br>1, 2, ..., 10 |
|   |                                      | 1, 2, ..., 10   |                 |                      |                        |
|   | TEMPO P.CHAUD.*<br>(NE PAS UTILISER) | Temporisation à la coupure de la pompe chaudière en cas de cascade.   | 3 minutes       | 1 à 30 minutes       |                        |

\* La ligne ou le titre n'est affiché que pour les options, circuits ou sondes effectivement raccordés.

(1) Français - Deutsch - English - Polski - Italiano - Nederlands

**i** Les différents paramètres et réglages restent mémorisés même après une coupure de courant.

**i** En fin d'intervention, les données sont mémorisées après 2 minutes ou en fermant le volet.

**i** Pour rétablir les réglages d'usine des paramètres (niveau utilisateur et installateur) sans modifier les programmes horaires, appuyer simultanément sur les touches   et  (Volet ouvert).

Sélectionner **RESET PARAM.** avec le bouton de réglage rotatif.

Valider par un appui sur le bouton de réglage rotatif.

## ETE/HIVER

---

Permet de régler la température extérieure au-dessus de laquelle le chauffage sera coupé.

- Les pompes chauffage sont coupées.
- Le brûleur ne démarre que pour les besoins en eau chaude sanitaire.
- Le symbole **E** s'affiche.  
Si on règle ce paramètre sur NON, le chauffage n'est jamais coupé automatiquement.

### CALIBR. EXT Calibrage sonde extérieure

---

Permet de corriger la température extérieure.

#### Exemple :

Température extérieure réelle = 10 °C

Température affichée = 11 °C

Régler le paramètre **CALIBR. EXT** sur -1.

### HORS GEL EXT.

---

En dessous de cette température les pompes fonctionnent en permanence et les températures minimales de chaque circuit sont respectées.

En cas de réglage **NUIT:ARRET**, la température réduite de chaque circuit est maintenue.

### TEMPO P.CHAUFF

---

La temporisation de la coupure des pompes chauffage évite une surchauffe de la chaudière.

### TEMPO P. ECS

---

La temporisation de la coupure de la pompe de charge eau chaude sanitaire évite une surchauffe de la chaudière et des circuits chauffage.

### LARGEUR BANDE

---

Possibilité d'augmenter la largeur de bande si les vannes sont rapides ou de la diminuer si elles sont lentes.

## NUIT

---

**i** Ce paramètre s'affiche si au moins un circuit ne comporte pas de sonde d'ambiance.

#### Pour les circuits sans sonde d'ambiance :

- **NUIT:ABAIS.** (Abaissement) : La température réduite est maintenue pendant les périodes réduit. La pompe du circuit fonctionne en permanence.
- **NUIT:ARRET** (Arrêt) : Le chauffage est arrêté pendant les périodes réduit. Lorsque l'antigel d'installation est actif, le fonctionnement **NUIT:ABAIS.** est activé.

#### Pour les circuits avec sonde d'ambiance :

- **NUIT:ARRET** est actif lorsque la température d'ambiance est supérieure à sa consigne.
- **NUIT:ARRET** est actif lorsque la température d'ambiance est supérieure à sa consigne.

## 2 Réglages relatifs à un circuit de chauffage

| Appuyer | Affichage       | Paramètre réglé  | Réglage d'usine        | Plage de réglage | Réglage client |
|---------|-----------------|--|------------------------|------------------|----------------|
|         | #CIRC. A*       | Circuit A  |                        |                  |                |
|         | PENTE CIRC. A*  | Pente du circuit A   | 1.5                    | 0 à 4            |                |
|         | CONST J A*      | Consigne de la température d'eau en mode haute température ou aérotherme durant la période confort | <b>NON</b>             | 20 à 90 °C       |                |
|         | CONST N A*      | Consigne de la température d'eau en mode haute température ou aérotherme durant la période éco     | <b>NON</b>             | 20 à 90 °C       |                |
|         | MAX. CIRC. A    | Température maximale de départ (Circuit A)   | 50 °C                  | 20 à 90 °C       |                |
|         | SEC.CHAP.A      | Séchage de la chape (Circuit A)  | <b>NON</b>             | 20 à 50 °C       |                |
|         | INFL.S.AMB. A*  | Influence de la sonde d'ambiance A   | 3                      | 0 à 10           |                |
|         | DECALAGE AMB.A* | Décalage d'ambiance du circuit A (Si pas de sonde d'ambiance raccordée)                            | 0                      | -5 à +5 °C       |                |
|         | CALIBR. AMB.A*  | Calibrage de la sonde d'ambiance du circuit A  | Température ambiante A | -5 à +5 °C       |                |
|         | ANTIGEL AMB. A* | Température ambiante d'activation de l'antigel du circuit A  | 6 °C                   | 3 à 20 °C        |                |
|         | #CIRC. B*       | Circuit B  |                        |                  |                |
|         | PENTE CIRC. B*  | Pente du circuit B   | 0.7                    | 0 à 4            |                |
|         | CONST J B*      | Consigne primaire pour la piscine  | 15 °C                  | 15 à 90 °C       |                |
|         | MAX. CIRC. B*   | Température maximale de départ (Circuit B)   | 50 °C                  | 20 à 90 °C       |                |
|         | MIN. CIRC. B*   | Température minimale de départ activée par l'antigel de l'installation (Circuit B)                 | 20 °C                  | 10 à 30 °C       |                |
|         | SEC.CHAP.B*     | Séchage de la chape (Circuit B)  | <b>NON</b>             | 20 à 50 °C       |                |
|         | INFL.S.AMB. B*  | Influence de la sonde d'ambiance B   | 3                      | 0 à 10           |                |
|         | DECALAGE AMB.B  | Décalage d'ambiance du circuit B (Si pas de sonde d'ambiance raccordée)                            | 0                      | -5 à +5 °C       |                |
|         | CALIBR. AMB. B* | Calibrage de la sonde d'ambiance du circuit B  | Température ambiante B | -5 à +5 °C       |                |
|         | ANTIGEL AMB. B* | Température ambiante d'activation de l'antigel du circuit B  | 6 °C                   | 3 à 20 °C        |                |
|         | #CIRC. C        | Circuit C  |                        |                  |                |
|         | PENTE CIRC. C*  | Pente du circuit C   | 0.7                    | 0 à 4            |                |
|         | CONST J C*      | Consigne primaire pour la piscine  | 15 °C                  | 15 à 90 °C       |                |
|         | MAX. CIRC. C*   | Température maximale de départ (Circuit C)   | 50 °C                  | 20 à 90 °C       |                |
|         | MIN. CIRC. C*   | Température minimale de départ activée par l'antigel de l'installation (Circuit C)                 | 20 °C                  | 10 à 30 °C       |                |
|         | SEC.CHAP.C*     | Séchage de la chape (Circuit C)  | <b>NON</b>             | 20 à 50 °C       |                |
|         | INFL.S.AMB. C*  | Influence de la sonde d'ambiance C   | 3                      | 0 à 10           |                |
|         | DECALAGE AMB.C  | Décalage d'ambiance du circuit C (Si pas de sonde d'ambiance raccordée)                            | 0                      | -5 à +5 °C       |                |
|         | CALIBR. AMB. C* | Calibrage de la sonde d'ambiance du circuit C  | Température ambiante C | -5 à +5 °C       |                |
|         | ANTIGEL AMB. C* | Température ambiante d'activation de l'antigel du circuit C  | 6 °C                   | 3 à 20 °C        |                |

\* La ligne ou le titre n'est affiché que pour les options, circuits ou sondes effectivement raccordés.

En fin d'intervention, les données sont mémorisées après 2 minutes ou en fermant le volet.

## PENTE CIRC. ...

Réglage indépendant pour chaque circuit. Ce réglage est facultatif s'il y a une commande à distance dont la sonde a une influence non nulle et si l'autoadaptativité est activée (**ADAPT LIBEREE**).

### Circuit A

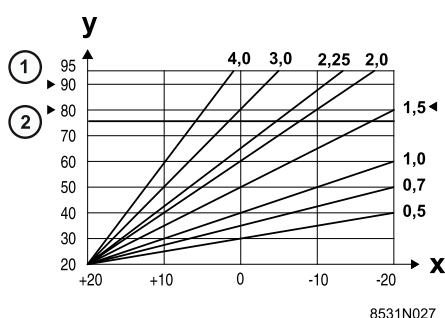

1. Température maximale de la chaudière  
(Réglage d'usine : 75 °C)
2. Température minimale de la chaudière  
(Réglage d'usine : 30 °C)

**X** : Température extérieure (°C)

**y** : Température départ eau (°C)

La pente de chauffe est réglée d'usine à 1.5.

### Circuit B/C

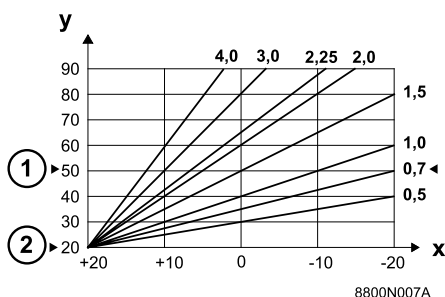

1. Température de départ maximale après vanne  
(Réglage d'usine : 50 °C)
2. Température de départ minimale après vanne  
(Réglage d'usine : 20 °C)

**X** : Température extérieure °C

**y** : Température départ eau °C

La pente de chauffe est réglée d'usine à 0.7.

## CONST

Permet d'imposer au circuit chaudière une température constante. Ce réglage est nécessaire pour commander un circuit de type aérotherme ou piscine.

### MAX. CIRC. ...

**!** Dans le cas d'un plancher chauffant, ne pas modifier le réglage d'usine (50°C).

La réglementation impose un dispositif de sécurité indépendant de la régulation, avec réarmement manuel, qui coupe la fourniture de chaleur dans le circuit du plancher chauffant lorsque la température du fluide atteint 65 °C (France : NF P 52-303-1).

Raccorder un thermostat de sécurité sur le contact TS du connecteur pompe.

### SEC.CHAP.

Permet d'imposer une température de départ constante pour accélérer le séchage d'une chape plancher chauffant.

Le réglage de cette température doit suivre les recommandations du chapiste.

L'activation de ce paramètre (réglage différent de **NON**) force l'affichage permanent de **SEC.CHAP.** et désactive toutes les autres fonctions de la régulation.

Lorsque le séchage chape est actif sur un circuit, tous les autres circuits (exemple : ECS) sont arrêtés. L'utilisation de cette fonction est possible que sur un circuit.

### INFL.S.AMB.

Permet d'ajuster l'influence de la sonde d'ambiance sur la température d'eau du circuit concerné.

- |           |   |
|-----------|---|
| <b>0</b>  | Pas de prise en compte (commande à distance montée à un endroit sans influence) |
| <b>1</b>  | Prise en compte faible  |
| <b>3</b>  | Prise en compte moyenne (conseillée)  |
| <b>10</b> | Fonctionnement type thermostat d'ambiance                                       |

### **DECALAGE AMB...**

---

Décalage d'ambiance (Sans sonde d'ambiance).

Permet de régler un décalage d'ambiance.

**Exemple :**

Température de consigne = 20 °C,

Température mesurée = 19 °C

Régler le paramètre **DECALAGE AMB...** sur +1

**i** Effectuer ce réglage 2 heures après la mise sous tension, lorsque la température ambiante est stabilisée.

### **CALIBR. AMB...**

#### **Calibrage d'ambiance (Avec sonde d'ambiance)**

---

Permet de corriger la température ambiante.

**Exemple :**

Température de consigne = 20 °C,

Température affichée = 19 °C

Régler le paramètre **CALIBR. AMB...** sur +1



### **ANTIGEL AMB...**

---

Antigel ambiance (Avec sonde d'ambiance).

Permet de régler la température ambiante maintenue en mode antigel pour chaque circuit.

### 3 Réglages relatifs à l'ECS

| Appuyer   | Affichage                        | Paramètre réglé  | Réglage d'usine | Plage de réglage                   | Réglage client |
|---|----------------------------------|--|-----------------|------------------------------------|----------------|
|   | #CIRC ECS*                       | Circuit ECS  |                 |                                    |                |
|   | T. BALLON JOUR*                  | Consigne de température ballon en programme jour   | 55 °C           | 10 à 80 °C                         |                |
|   | T. BALLON NUIT*                  | Consigne de température ballon en programme nuit   | 10 °C           | 10 à 80 °C                         |                |
|   | T. BALLON SOL.*                  | Consigne de température ballon solaire   | 55 °C           | 10 à 80 °C                         |                |
|   | DIFF. ON*                        | Différentiel d'enclenchement de la pompe solaire   | 10 °C           | 5 à 50 °C                          |                |
|   | DIFF. OFF*                       | Différentiel déclenchant l'arrêt de la pompe solaire   | 5 °C            | 5 à 50 °C                          |                |
|  | <b>TOTALE</b>                    | Interruption du chauffage et du réchauffage de la piscine pendant la production d'eau chaude sanitaire.  |                 |                                    |                |
|   | <b>ECS*</b><br>(NE PAS UTILISER) | Production d'eau chaude sanitaire et chauffage des circuits vanne si la puissance disponible est suffisante.   | <b>TOTALE</b>   | <b>TOTALE, RELATIVE NON PRIOR.</b> |                |
|   | <b>NON PRIOR.</b>                | Chauffage et production d'eau chaude sanitaire.<br> <b>Risque de surchauffe pour le circuit direct.</b> |                 |                                    |                |
|   | <b>ANTILEG.*</b>                 | Activation de la fonction antilégionellose.  | <b>NON</b>      | <b>OUI<br/>NON</b>                 |                |

\* La ligne ou le titre n'est affiché que pour les options, circuits ou sondes effectivement raccordés.

 En fin d'intervention, les données sont mémorisées après 2 minutes ou en fermant le volet.

#### **ANTILEG.** (si ballon raccordé)

Le ballon d'eau chaude sanitaire est surchauffé à 70 °C tous les samedis de 4 heures à 5 heures. La fonction antilégionellose permet de prévenir l'apparition de légionelles dans le ballon.

 Régler la température maximale de la chaudière (**MAX. CHAUD.**) à 80°C et prévoir un dispositif de mélange interdisant la distribution d'eau chaude sanitaire à une température supérieure à 60°C.

## 4 Réglages relatifs à l'affectation des circuits hydrauliques

| Appuyer  | Affichage                         | Paramètre réglé                           | Réglage d'usine | Plage de réglage   | Réglage client |
|--|-----------------------------------|---|-----------------|--------------------|----------------|
| <br>pendant<br>5 secondes | <b>CIRC.A:</b>                    | <b>DIRECT, AEROTH, H.TEMP, ABSENT</b>     | <b>DIRECT</b>   |                    |                |
|  | <b>CIRC.B:</b>                    | <b>VANNE, DIRECT, PISCI., SOLAIRE</b>     | <b>VANNE</b>    |                    |                |
|  | <b>CIRC.C:</b>                    | <b>VANNE, ECS C, SOLAIRE</b>              | <b>VANNE</b>    |                    |                |
|  | <b>CASCADE (NE PAS UTILISER)</b>  | <b>NON, 1, 2, 3, 4, 5, 6, 7, 8, 9, 10</b> | <b>NON</b>      |                    |                |
|  | <b>CASC (NE PAS UTILISER)</b>     | <b>MAXI, CLASSIC</b>                      | <b>CLASSIC</b>  |                    |                |
|  | <b>CAD:</b>                       | <b>MONO, TT.CIRC.</b>                     | <b>TT.CIRC.</b> |                    |                |
|  | <b>E.TEL:</b>                     | <b>ANTIGEL, TAM A, TH ECS, PISCI.</b>     | <b>ANTIGEL</b>  |                    |                |
|  | <b>S.TEL.</b>                     | <b>D.SONDES, REVISION, D.S.+ REV</b>      | <b>D.SONDES</b> |                    |                |
|  | <b>S.TAMPON (NE PAS UTILISER)</b> | Raccordement du ballon tampon             | <b>OUI</b>      | <b>OUI<br/>NON</b> |                |
|  | <b>OECPROT.</b>                   | Activation de la protection du ballon     | <b>OUI</b>      | <b>OUI<br/>NON</b> |                |



\* La ligne ou le titre n'est affiché que pour les options, circuits ou sondes effectivement raccordés.

 En fin d'intervention, les données sont mémorisées après 2 minutes ou en fermant le volet.

| Paramètre réglé | Explications   |
|-----------------|--|
| <b>DIRECT</b>   | Permet le raccordement d'un circuit sans vanne 3 voies (exemple : circuit radiateurs)  |
| <b>ABSENT</b>   | Permet de ne pas afficher le circuit A lorsqu'il n'est pas présent   |
| <b>VANNE</b>    | Permet le raccordement d'un circuit vanne 3 voies (exemple : plancher chauffant) avec option colis AD 199 pour circuit B<br>Permet le raccordement d'un circuit vanne 3 voies (exemple : plancher chauffant) avec option colis AD 196 pour circuit C |
| <b>ECS</b>      | Le circuit <b>ECS</b> n'est pas configurable. Le circuit <b>ECS</b> est toujours utilisé pour la production d'eau chaude sanitaire.  |
| <b>AEROTH</b>   | Permet le raccordement d'un circuit haute température actif en période de chauffe  |
| <b>H.TEMP</b>   | Permet le raccordement d'un circuit haute température actif toute l'année  |
| <b>PISCI.</b>   | Permet le raccordement d'une piscine. Un interrupteur peut être branché sur  en option  |
| <b>SOLAIRE</b>  | Permet le raccordement d'une installation solaire.   |
| <b>BOUC.ECS</b> | Permet le raccordement d'une pompe de bouclage sanitaire (à ne pas utiliser en solaire)  |
| <b>PROGRAM.</b> | Utilisation en horloge indépendante (application hors chauffage)   |





## 5 Contrôle des paramètres et des entrées/sorties (mode tests)

| Appuyer   | Affichage                                    | Etat des paramètres, des sorties ou des entrées                  |
|---|--|--|
|  pendant 10 secondes   | <b>#PARAMETRES</b>                           |  |
|   | <b>PERMUT</b> (Non utilisé)                  | Chaudière meneuse de la cascade                                  |
|   | <b>ALLURE</b> (Non utilisé)                  | Allures en cours (Nombre de chaudières en demande de chauffage)  |
|   | <b>PUISSANCE %</b>                           | Puissance momentanée   |
|   | <b>CMD POMPE %</b>                           | Vitesse momentanée de rotation de la pompe                       |
|   | <b>T.EXT.MOYENNE</b>                         | Température extérieure moyenne                                   |
|   | <b>T.CALC. CHAUD. *</b>                      | Température calculée pour la chaudière                           |
|   | <b>TEMP.CHAUD *</b>                          | Température chaudière mesurée                                    |
|   | <b>T. CALCULEE A *</b>                       | Température calculée pour le circuit A                           |
|   | <b>T. CALCULEE B *</b>                       | Température calculée pour le circuit B                           |
|   | <b>TEMP. DEPART B *</b>                      | Température départ B mesurée                                     |
|   | <b>T. CALCULEE C *</b>                       | Température calculée pour le circuit C                           |
|   | <b>TEMP. DEPART C *</b>                      | Température départ C mesurée                                     |
|   | <b>DECAL ADAP A *</b>                        | Décalage parallèle calculé pour le circuit A                     |
| <b>DECAL ADAP B *</b>   | Décalage parallèle calculé pour le circuit B |  |
| <b>DECAL ADAP C *</b>   | Décalage parallèle calculé pour le circuit C |  |
|  pendant 10 secondes   | <b>#HISTORIQUE D.</b>                        |  |
|   | <b>1 DEF...</b>                              | Mémoire d'alarme + jour, mois et heure à laquelle elle a eu lieu |
|   | ...  |  |
|   | <b>10 DEF...</b>                             | Mémoire d'alarme + jour, mois et heure à laquelle elle a eu lieu |
|   | <b>NB ATTENTE 2MN</b>                        | Comptage du nombre de défauts <b>ATTENDRE 2MN</b>                |
|  pendant 10 secondes | <b>#TEST SORTIES</b>                         |  |
|   | <b>PUISSANCE BR. %</b>                       |  |
|   | <b>PUISSANCE P. %</b>                        |  |
|   | <b>P. CHAUD.</b>                             | Marche/Arrêt pompe chaudière                                     |
|   | <b>POMPE ECS : OUI/NON *</b>                 | Marche/Arrêt pompe eau chaude sanitaire                          |
|   | <b>P.CIR.AUX. : OUI/NON</b>                  | Marche/Arrêt sortie auxiliaire                                   |
|   | <b>OUV. V3V B : OUI/NON *</b>                | Ouverture/Arrêt vanne circuit B                                  |
|   | <b>FERM.V3V B : OUI/NON *</b>                | Fermeture/Arrêt vanne circuit B                                  |
|   | <b>P. CIRC. B : OUI/NON *</b>                | Marche/Arrêt pompe circuit B                                     |
|   | <b>OUV. V3V C : OUI/NON *</b>                | Ouverture/Arrêt vanne circuit C                                  |
|   | <b>FERM.V3V C : OUI/NON *</b>                | Fermeture/Arrêt vanne circuit C                                  |
|   | <b>P. CIRC. C : OUI/NON *</b>                | Marche/Arrêt pompe circuit C                                     |
|   | <b>SORTIE TEL.</b>                           | Marche/Arrêt alarme externe relais téléphonique                  |

\* La ligne ou le titre n'est affiché que pour les options, circuits ou sondes effectivement raccordés.

 En fin d'intervention, le régulateur repasse en mode automatique après avoir fermé le volet ou après 2 minutes si aucune touche n'a été appuyée.

| Appuyer   | Affichage   | Etat des paramètres, des sorties ou des entrées   |
|---|---|---|
| <br>pendant<br>10 secondes | <b>#TEST ENTREES</b>                                  |   |
|   | <b>FLAMME</b>   | Flamme (1 = présence, 0 = absence)  |
|   | <b>COM. TELEPHONE</b>                                 | Pont sur l'entrée téléphonique (1 = présence, 0 = absence)  |
|   | <b>VANNE</b>  | Vanne gaz (1 = ouvert, 0 = fermé)   |
|   | <b>DEFAULT</b>  | Affichage d'un défaut (1 = oui, 0 = non)  |
|   | <b>VER. ROM</b>                                       | Valeur de contrôle pour le technicien   |
|   | <b>VER. EEPROM</b>                                    | Valeur de contrôle pour le technicien   |
|   | <b>CHAUD.</b>   | Type de chaudière   |
|   | <b>CAD A: OUI/NON *</b>                               | Commande à distance A (oui = présence, non = absence)   |
|   | <b>CAD B: OUI/NON *</b>                               | Commande à distance B (oui = présence, non = absence)   |
| <b>CAD C: OUI/NON *</b>   | Commande à distance C (oui = présence, non = absence) |   |
| <br>pendant<br>10 secondes | <b>#CONFIGURATION</b>                                 |   |
|   | <b>xxKW P.DEM.%</b>                                   | Puissance de démarrage de la chaudière  |
|   | <b>P.MAX CHAUF(%)</b>                                 | Réglage de la puissance chaudière pour le chauffage   |
|   | <b>MIN.VENT.</b>                                      | Puissance minimale de la chaudière en %   |
|   | <b>P.MAX ECS(%)</b>                                   | Réglage de la puissance maximale en eau chaude sanitaire  |
| <br>pendant<br>10 secondes | <b>POMPE V.:</b>                                      | Choix du type de modulation pompe/circulateur chauffage (si modulant)                             |
|   | <b>#REVISION</b>                                      | Active la fonction générant un affichage <b>REVISION</b> lorsque la date programmée est atteinte. |
|   | <b>HEURE REVISION *</b>                               | Heure à laquelle l'affichage <b>REVISION</b> apparaît   |
|   | <b>ANNEE REV.</b>                                     | Année à laquelle l'affichage <b>REVISION</b> apparaît   |
|   | <b>MOIS REVISION *</b>                                | Mois auquel l'affichage <b>REVISION</b> apparaît.   |
|   | <b>DATE REVISION *</b>                                | Jour auquel l'affichage <b>REVISION</b> apparaît.   |

\* La ligne ou le titre n'est affiché que pour les options, circuits ou sondes effectivement raccordés.

\*\* La ligne n'est affichée que pour la chaudière 1.

 En fin d'intervention, le régulateur repasse en mode automatique après avoir fermé le volet ou après 2 minutes si aucune touche n'a été appuyée.

## Adaptation à un autre gaz

 Notice Changement de gaz.

 Pour la Belgique : Seul SERV'élite est autorisé à réaliser la conversion de cet appareil.

### 1 Passage du Gaz naturel au Butane/Propane

Le passage du Gaz naturel au Butane/Propane nécessite uniquement un réglage du brûleur.

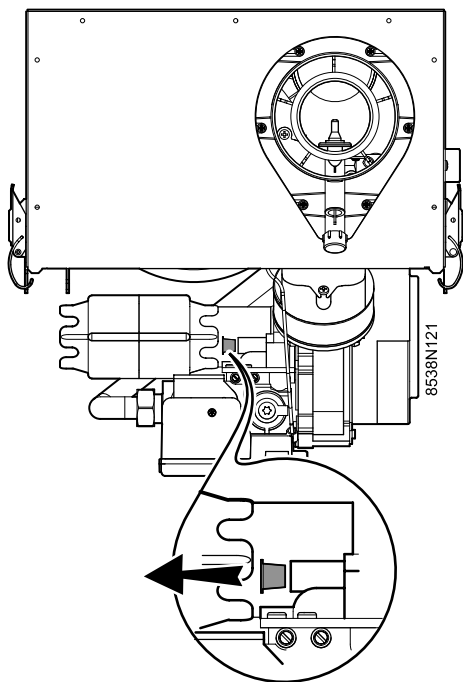

► Retirer le bouchon plastique.

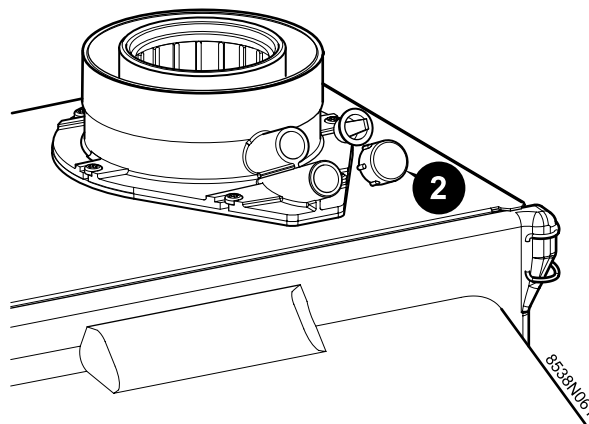
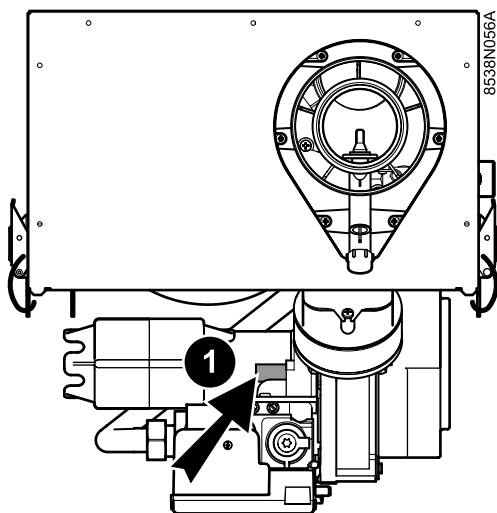

Le réglage du brûleur s'effectue en contrôlant la teneur en CO<sub>2</sub> des fumées à la puissance maximale.

- Mettre l'interrupteur Marche/Arrêt sur ○.
- Prérégler le brûleur en vissant la vis de réglage "puissance maxi" ① :  
de 3 tours (ou tourner la vis de réglage ① vers la droite jusqu'en butée puis la dévisser de 3 tours).
- Mettre l'interrupteur Marche/Arrêt sur ①. Le brûleur est en fonctionnement.
- Amener la chaudière à la puissance maximale.
  - Appuyer sur la touche .
  - Régler la puissance du brûleur à l'aide du bouton rotatif.  
P<sub>max</sub> : Puissance maximale du brûleur

- ▶ Retirer le bouchon plastique de la tubulure de mesure.

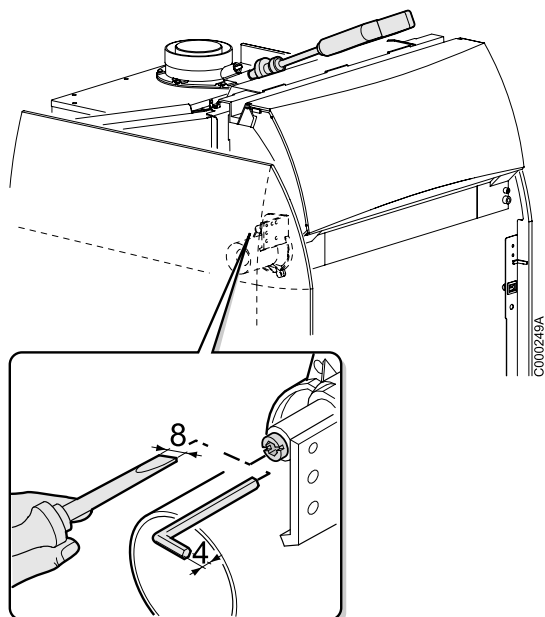

- ▶ Mesurer la teneur en CO<sub>2</sub> des fumées.
- ▶ Régler : CO<sub>2</sub> à 10.5 ± 0.3%.
- ▶ Contrôler la flamme via le viseur de flamme, elle ne doit pas s'éteindre. La flamme doit être stable, sa coloration doit être bleue avec des particules orangées sur le pourtour du brûleur.
- ▶ Régler la puissance du brûleur en puissance minimum à l'aide du bouton rotatif. P<sub>-</sub> : Puissance minimale.
- ▶ Mesurer la teneur en CO<sub>2</sub> des fumées.
- ▶ Modifier le réglage "puissance mini" avec la vis de réglage ②.
- ▶ Contrôler à nouveau la puissance délivrée.
- ▶ Ajuster si nécessaire.

### Pour la Belgique :

Sceller le bouchon plastique A par un produit de scellage.

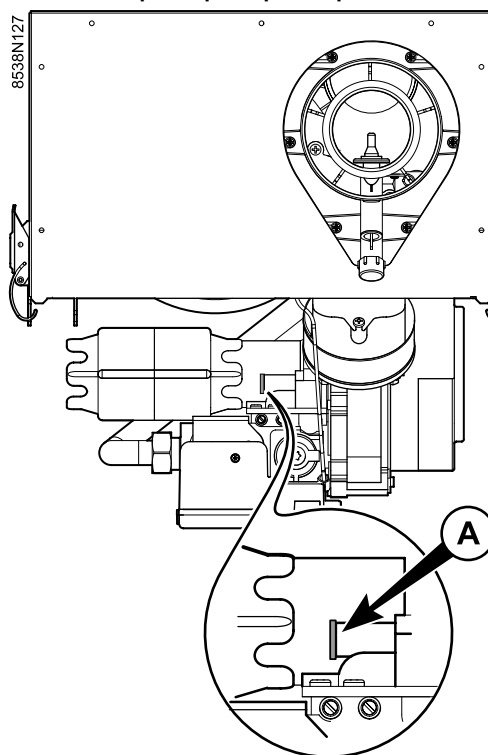

### Pour la Belgique :

Rayer sur la plaquette signalétique la catégorie gaz inutile (à l'aide d'un marqueur indélébile).

par exemple : Alimentation en gaz naturel, Rayer I<sub>3p</sub>.

Pour la Suisse : Les valeurs limites maximales autorisées par l'ordonnance fédérale sur la protection de l'air (OPAIR) concernant le CO et le NO<sub>x</sub> doivent être contrôlées par des mesures effectuées au lieu d'installation.

- ▶ Lorsque le réglage est correct, refermer le volet.
- ▶ Placer l'interrupteur Marche/Arrêt sur position Arrêt.
- ▶ Retirer l'appareil de mesure.
- ▶ Replacer le bouchon en plastique sur la tubulure de mesure.

## 2 Type de gaz

---

Inscrire le type de gaz sur l'autocollant se trouvant à l'intérieur du volet.

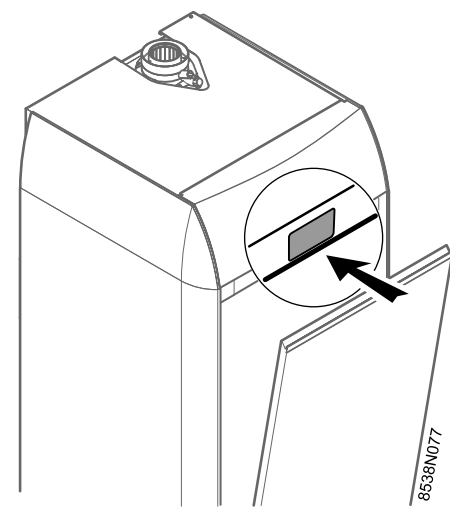

## 3 Montage éventuel d'une électrovanne externe

---

Pour une installation située au moins 1 mètre au-dessous du rez-de-chaussée, il faut monter une électrovanne externe à proximité de l'entrée du bâtiment ou du local dans la conduite d'amenée de gaz.

Le raccordement électrique s'effectue dans le tableau de commande à l'aide du module d'alarme et de commande.

## Remplir le certificat de mise en service

| Veuillez cocher les travaux effectués et inscrire les valeurs de mesure                                       |  |
|---|--|
| Date  |  |
| Société   |  |
| Installation  |  |
| Effectuer un contrôle d'étanchéité gaz  |  |
| Vérifier la conduite d'air frais / de fumées  |  |
| Vérifier l'étanchéité de la conduite de fumées  |  |
| Vérifier l'équipement de neutralisation, s'il existe  |  |
| Comparer les indications sur la plaquette signalétique de l'appareil avec le type de gaz disponible sur place |  |
| Indice de Wobbe Wo (international Ws) du type de gaz disponible   |  |
| Puissance calorifique inférieure de service HuB (international HiB) du type de gaz disponible                 |  |
| Vérifier la pression du raccordement de gaz sur le raccord de mesure (Pression dynamique)                     |  |
| Température chaudière   |  |
| Température des fumées / Température ambiante   |  |
| Mesurer la teneur en gaz carbonique des fumées (CO <sub>2</sub> )   |  |
| Mesurer la teneur en oxyde de carbone des fumées (CO)   |  |
| Calculer la perte par les fumées  |  |
| Exécuter un contrôle fonctionnel  |  |
| Régler la commande  |  |
| Informier l'exploitant de l'installation sur la commande et lui remettre les instructions de service          |  |
| Signature / Cachet de la société  |  |

# Maintenance du brûleur

## 1 Généralités

La chaudière nécessite peu d'entretien si elle est correctement réglée. La chaudière doit uniquement faire l'objet d'un contrôle annuel et si nécessaire être nettoyée.

## 2 Inspection

L'inspection annuelle de la chaudière peut se limiter aux opérations suivantes :

- Effectuer les mesures de combustion et le contrôle de fonctionnement,
- Nettoyer le siphon,
- Contrôler l'évacuation des condensats,
- Contrôle de l'électrode d'allumage et de la sonde d'ionisation,
- Régler l'écartement des électrodes d'allumage : 3 à 4 mm,
- Contrôler les conduits concentriques d'évacuation des fumées et d'aspiration d'air comburant,
- Contrôler la pression hydraulique (minimum 0.5 bar). Rajouter éventuellement de l'eau dans l'installation (Pression conseillée : 1.5 mbar),
- Vérifier la valeur du courant d'ionisation : 3 à 8  $\mu$ A.

### 2.1 Maintenance du module d'échangeur

- ▶ Mettre l'interrupteur Marche/Arrêt sur  $\bigcirc$ .
- ▶ Couper l'alimentation électrique.
- ▶ Fermer le robinet d'arrivée gaz. Fermer le robinet de la conduite départ chauffage et de la conduite de retour chauffage.

## Démontage du brûleur et vérification de l'échangeur de chaleur

**⚠** Le brûleur et l'échangeur de chaleur peuvent être chauds : risque de brûlure.

▶ Démontez le capot.

 Voir Retrait du panneau avant de la chaudière et démontage du capot

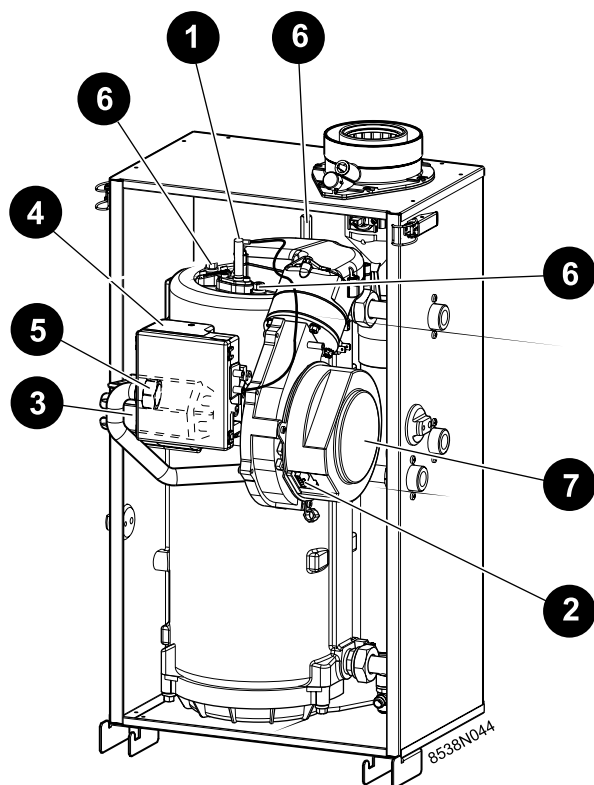

- ▶ **1** Retirer le câble de l'électrode d'allumage.
- ▶ **2** Retirer le connecteur électrique du ventilateur.
- ▶ **3** Enlever le silencieux.
- ▶ **4** Desserrer la vis de fixation du coffret de sécurité. Retirer le coffret de sécurité.
- ▶ **5** Desserrer l'écrou d'accouplement du raccordement de gaz.
- ▶ **6** Desserrer les écrous.

▶ **7** Soulever et retirer le ventilateur avec le canal gaz/air.

Lorsque le brûleur a refroidi :

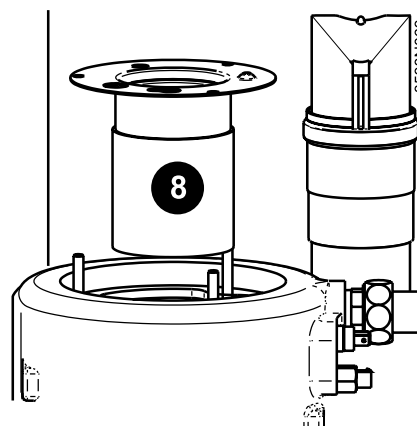

▶ **8** Retirer le brûleur cylindrique complet avec la garniture d'étanchéité. Vérifier l'encrassement. Nettoyer éventuellement le brûleur cylindrique avec de l'air comprimé.

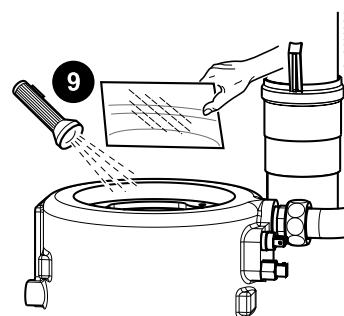

▶ **9** Vérifier l'encrassement de l'échangeur de chaleur à l'aide d'une lampe de poche et d'un miroir.



## En cas d'encrassement important, démonter l'échangeur de chaleur et le récupérateur d'eau de condensation

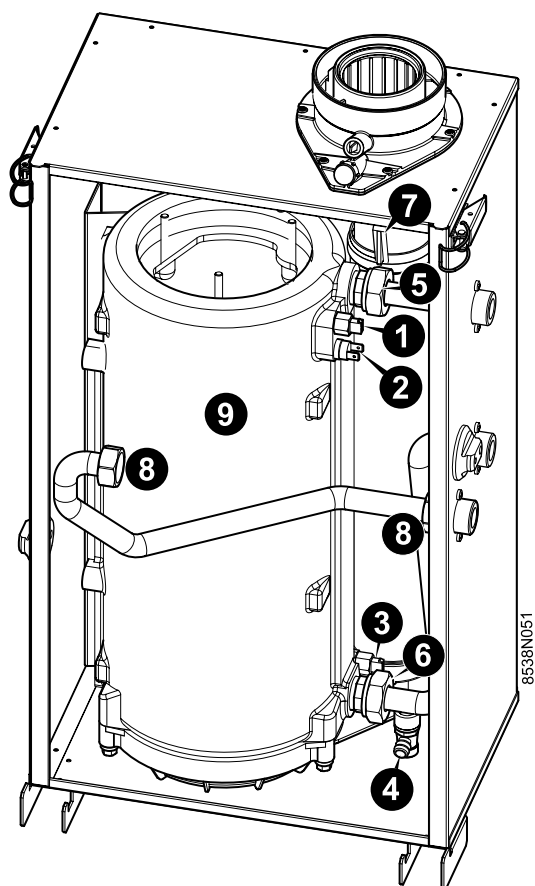

▶ **1**, **2**, **3** Retirer les câbles de raccordement.

▶ **4** Ouvrir le robinet de purge.

L'échangeur de chaleur est complètement vide :

▶ **5** Desserrer l'écrou d'accouplement du départ. Retirer la garniture d'étanchéité.

▶ **6** Desserrer l'écrou d'accouplement du retour. Retirer la garniture d'étanchéité.

▶ **7** Soulever l'arrêt.

▶ **8** Desserrer les écrous du tube arrivée gaz. Retirer les garnitures d'étanchéité.

▶ **9** Soulever légèrement l'échangeur de chaleur et le retirer.

▶ **10** Retirer l'accélérateur de convection supérieur.

## Démontage du récupérateur d'eau de condensation

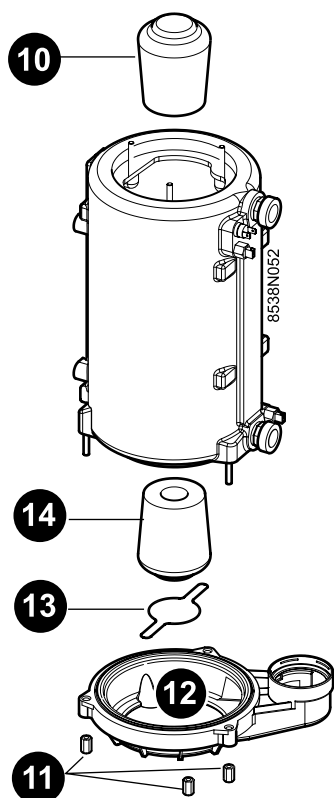

- ▶ **11** Desserrer les écrous.
- ▶ **12** Retirer le récupérateur d'eau de condensation avec la garniture d'étanchéité.
- ▶ **13** Retirer la bride de fixation.
- ▶ **14** Retirer l'accélérateur de convection inférieur.

### Nettoyage de l'échangeur de chaleur

- ▶ Nettoyer l'intérieur de l'échangeur de chaleur avec une brosse dure.
- ▶ Retirer les résidus de combustion avec un aspirateur ou un jet d'eau.

### Remontage du récupérateur d'eau de condensation

Pour le remontage du récupérateur d'eau de condensation, procéder dans le sens inverse du démontage.

## Vérification de l'électrode d'allumage

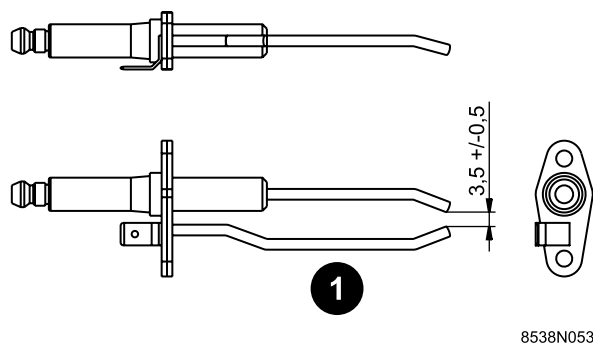

- ▶ **1** Vérifier :
  - l'usure de l'électrode d'allumage
  - l'écartement des électrodes.Remplacer si nécessaire. Ecartement requis :  $3.5 \pm 0.5$  mm.

## Remontage du brûleur

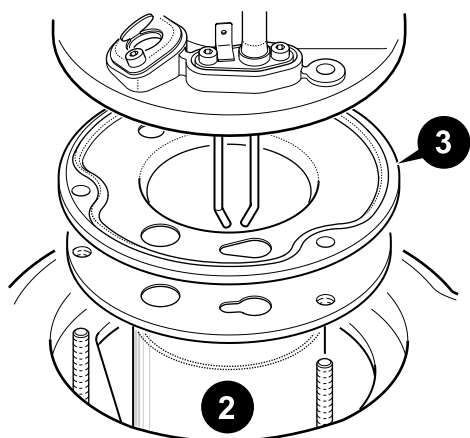

- ▶ **2** Mettre en place le brûleur cylindrique.
- ▶ **3** Installer la garniture d'étanchéité avec l'orifice de l'électrode d'allumage vers l'avant.

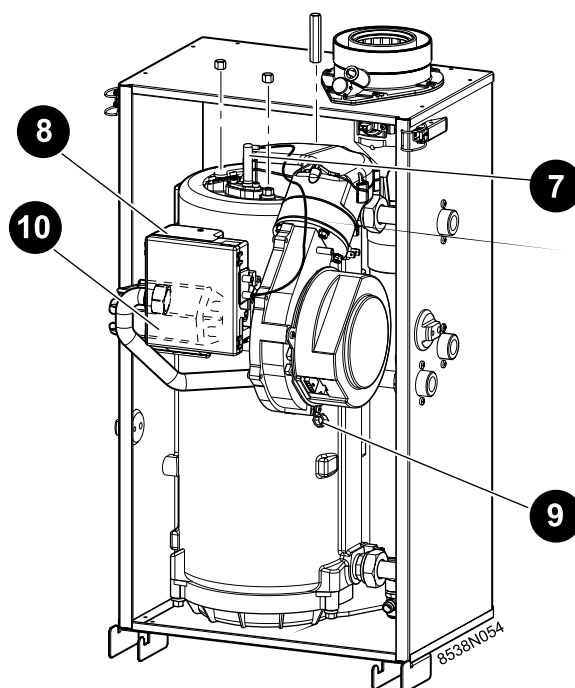

- ▶ **7** Connecter le câble d'allumage.
- ▶ **8** Connecter le coffret et visser la vis de fixation.
- ▶ **9** Brancher le connecteur électrique du ventilateur.
- ▶ **10** Mettre en place le silencieux.
- ▶ Remonter l'ensemble. Revisser l'écrou sur le goujon à 8 N.m (on obtient approximativement 8 N.m en serrant l'écrou manuellement puis en serrant d'un quart de tour avec une clé de 10).

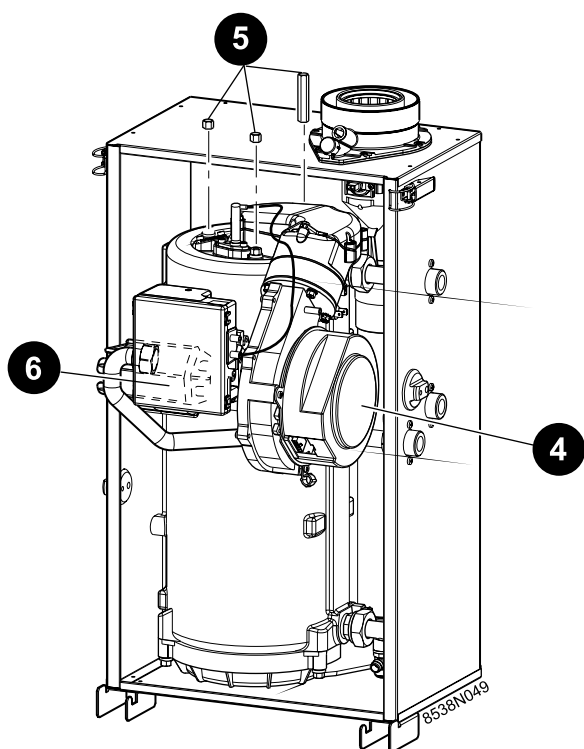

- ▶ **4** Mettre en place le ventilateur avec le canal gaz/air.
- ▶ **5** Serrer les écrous.
- ▶ **6** Serrer l'écrou d'accouplement du raccordement de gaz complet avec la garniture d'étanchéité. Remplacer si nécessaire.

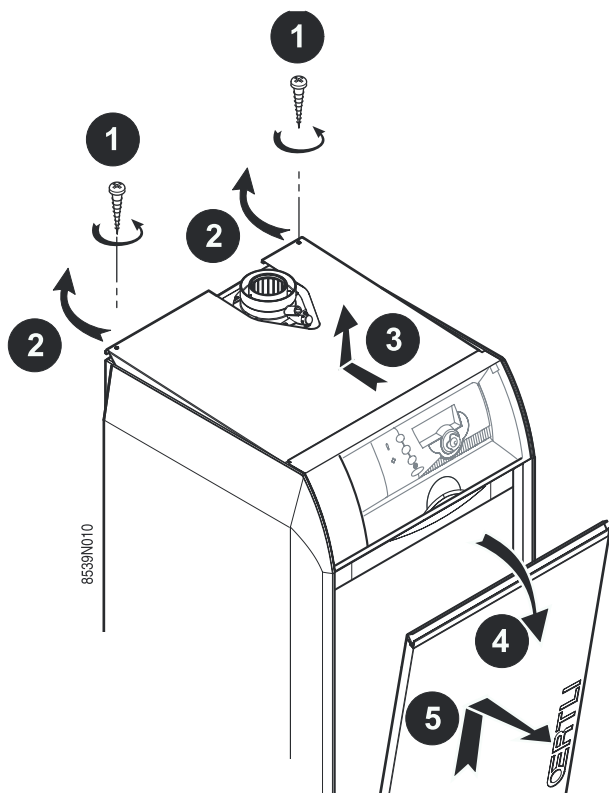

- ▶ ❶ Dévisser les 2 vis à l'arrière
  - ▶ ❷ Relever et basculer l'arrière du chapiteau
  - ▶ ❸ Pousser et lever le chapiteau
  - ▶ ❹ Basculer la porte avant de la chaudière
  - ▶ ❺ Soulever la porte et l'enlever
- ▶ Ouvrir les robinets départ et retour.

▶ Vérifier le niveau d'eau :

- Faire l'appoint si nécessaire et purger l'installation
- Pression minimale : 0.5 mbar

▶ Vérifier l'étanchéité côté eau

▶ Ouvrir le robinet d'arrêt gaz

▶ Vérifier la conduite de gaz depuis le robinet d'arrêt de gaz jusqu'à la robinetterie de gaz. Pulvériser avec un spray détecteur de fuites anticorrosif. Ne pas pulvériser sur les lignes électriques.

**i** Pression d'essai maximale admise de la robinetterie de gaz : 150mbar

Si des fuites sont détectées, remplacer la robinetterie de gaz et/ou la conduite de gaz et vérifier l'étanchéité.

## Contrôle fonctionnel

- ▶ Mettre en marche la chaudière.
- ▶ Vérifier le réglage du brûleur

 Voir Réglage du brûleur

- ▶ Vérifier le courant d'ionisation
- Appeler le menu **#MESURES**
- Appeler **COURANT**

Le fonctionnement sans risque est assuré jusqu'à un courant d'ionisation situé entre 3 et 8  $\mu\text{A}$ . Si le courant d'ionisation est inférieur à 3  $\mu\text{A}$ , vérifier l'électrode d'allumage/d'ionisation, ainsi que la ligne d'allumage et la connexion à la terre. Remplacer les pièces défectueuses.

- ▶ Quitter le menu : Appuyer sur la touche **AUTO**.
- ▶ Vérifier les raccordements électriques.
- ▶ Vérifier que les sondes sont bien en place.
- ▶ Vérifier le fonctionnement des dispositifs de réglage et de sécurité.
- ▶ Vérifier le fonctionnement de la pompe de circulation de la chaudière.
- ▶ Vérifier le fonctionnement du purgeur automatique.
- ▶ Vérifier le fonctionnement de la vanne d'inversion.
- ▶ Remonter la porte : Procéder dans le sens inverse.
- ▶ Vérifier le réglage et le fonctionnement de la régulation :

 Se reporter à la notice de la régulation.

## Sonde température

Les valeurs de résistance aux différentes températures sont indiquées dans les tableaux de la page suivante.

Si une sonde défectueuse est identifiée, il est possible de vérifier la résistance aux différentes températures à l'aide d'un appareil de mesure ayant une plage de mesure correspondante (par exemple un multimètre). Afin d'éviter des mesures erronées, la sonde doit être déconnectée de la barrette de raccordement dans le panneau de distribution de la chaudière.

## Résistance de la sonde extérieure

| Température °C | Résistance ohm | Température °C | Résistance ohm |
|----------------|----------------|----------------|----------------|
| -20            | 2392           | 4              | 984            |
| -16            | 2088           | 8              | 842            |
| -12            | 1811           | 12             | 720            |
| -8             | 1562           | 16             | 616            |
| -4             | 1342           | 20             | 528            |
| 0              | 1149           | 24             | 454            |

## Résistance de la sonde NTC 10 kOhm (Eau chaudière, Eau retour chaudière, Eau chaude sanitaire, Fumées)

| Température °C | Résistance ohm | Température °C | Résistance ohm |
|----------------|----------------|----------------|----------------|
| 0              | 32014          | 50             | 3661           |
| 10             | 19691          | 60             | 2535           |
| 20             | 12474          | 70             | 1794           |
| 25             | 10000          | 80             | 1290           |
| 30             | 8080           | 90             | 941            |
| 40             | 5372           |                |                |



### Réglage de la puissance chaudière pour la mesure des émissions

- ▶ Basculer le volet du tableau de commande.
- ▶ Appuyer sur la touche .
- ▶ Utiliser le bouton rotatif pour passer de  $P_{\Xi}$  à  $P_{\_}$ 
  - $P_{\Xi}$  : Puissance maximale de la chaudière
  - $P_{\_}$  : Puissance minimale
- ▶ Dans la zone d'affichage :

**EMISSION MES. 88.8°** : Température chaudière

**EMISSION MES. 8888** : Vitesse du ventilateur

**EMISSION MES. 88.8uA** : Courant d'ionisation

## Garanties

Vous venez d'acquérir un appareil OERTLI et nous vous remercions de la confiance que vous nous avez ainsi témoignée.

Nous nous permettons d'attirer votre attention sur le fait que votre appareil gardera d'autant plus ses qualités premières qu'il sera vérifié et entretenu régulièrement.

Votre installateur et tout le réseau OERTLI restent bien entendu à votre disposition.

### Conditions de garantie

Votre appareil bénéficie d'une garantie contractuelle contre tout vice de fabrication à compter de sa date d'achat mentionnée sur la facture de l'installateur.

La durée de notre garantie est mentionnée dans notre catalogue tarif.

Notre responsabilité en qualité de fabricant ne saurait être engagée au titre d'une mauvaise utilisation de l'appareil, d'un défaut ou d'insuffisance d'entretien de celui-ci, ou de l'installation de l'appareil (il vous appartient à cet égard de veiller à ce que cette dernière soit réalisée par un installateur professionnel).

Nous ne saurions en particulier être tenus pour responsables des dégâts matériels, pertes immatérielles ou accidents corporels consécutifs à une installation non conforme :

- aux dispositions légales et réglementaires ou imposées par les autorités locales
- aux dispositions nationales, voire locales et particulières régissant l'installation
- à nos notices et prescriptions d'installation, en particulier pour ce qui concerne l'entretien régulier des appareils
- aux règles de l'art.

Notre garantie est limitée à l'échange ou la réparation des seules pièces reconnues défectueuses par nos services techniques à l'exclusion des frais de main d'œuvre, de déplacement et de transport.

Notre garantie ne couvre pas le remplacement ou la réparation de pièces par suite notamment d'une usure normale, d'une mauvaise utilisation, d'interventions de tiers non qualifiés, d'un défaut ou d'insuffisance de surveillance ou d'entretien, d'une alimentation électrique non conforme et d'une utilisation d'un combustible inapproprié ou de mauvaise qualité.

Les sous-ensembles, tels que moteurs, pompes, vannes électriques, etc..., ne sont garantis que s'ils n'ont jamais été démontés.

### France

Les dispositions qui précèdent ne sont pas exclusives du bénéfice au profit de l'acheteur de la garantie légale stipulée aux articles 1641 à 1648 du Code Civil.

### Belgique

Les dispositions qui précèdent concernant la garantie contractuelle ne sont pas exclusives du bénéfice le cas échéant au profit de l'acheteur des dispositions légales applicables en Belgique en matière de vices cachés.

### Suisse

L'application de la garantie est soumise aux conditions de vente, de livraison et de garantie de la société qui commercialise les produits OERTLI.

### Autres pays

Les dispositions qui précèdent ne sont pas exclusives du bénéfice le cas échéant au profit de l'acheteur des dispositions légales applicables en matière de vices cachés dans le pays de l'acheteur.

## Pièces de rechange - GSR 140 P Condens

02/07/07 - 300010368-002-B

**i** Pour commander une pièce de rechange, indiquer le numéro de référence situé en face du repère désiré.

### Socle (avant 06/2007)

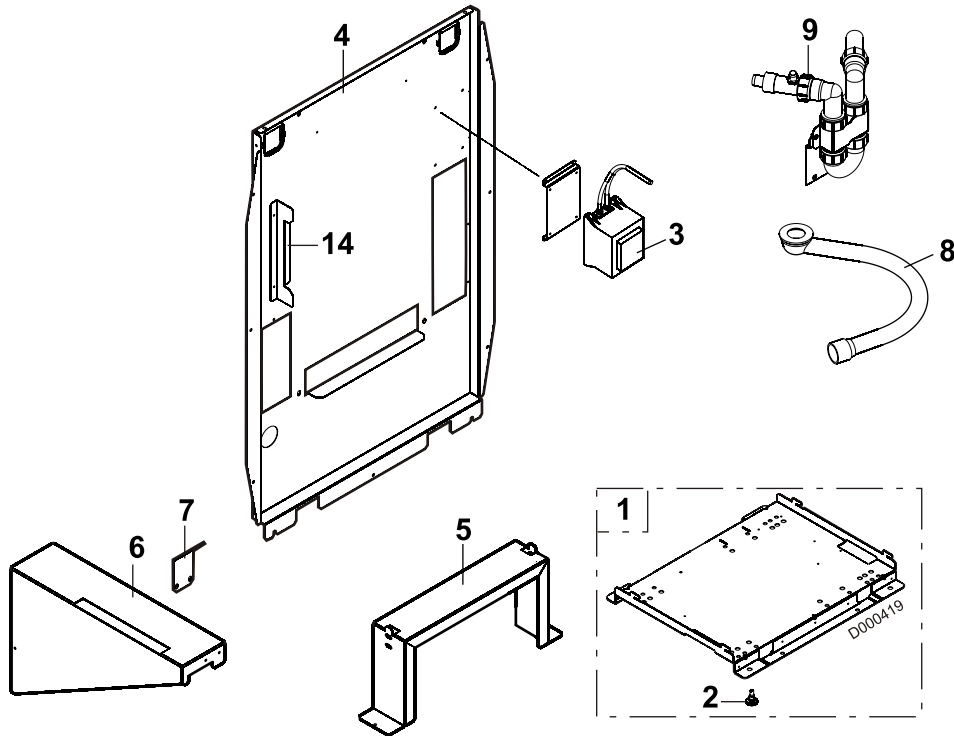

### Socle (après 06/2007)

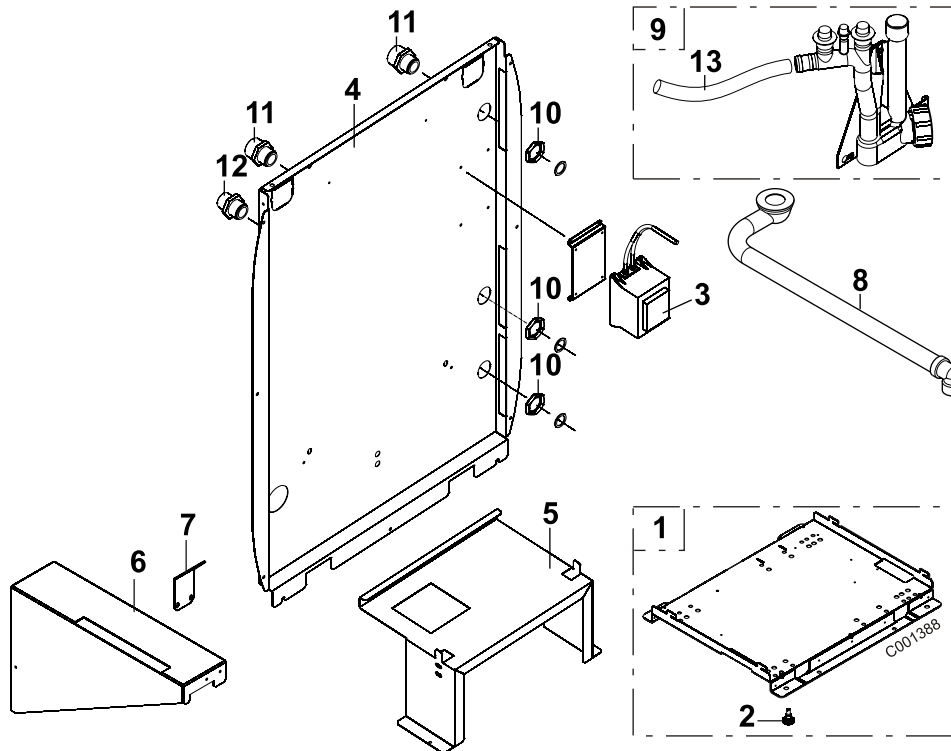



## Module échangeur

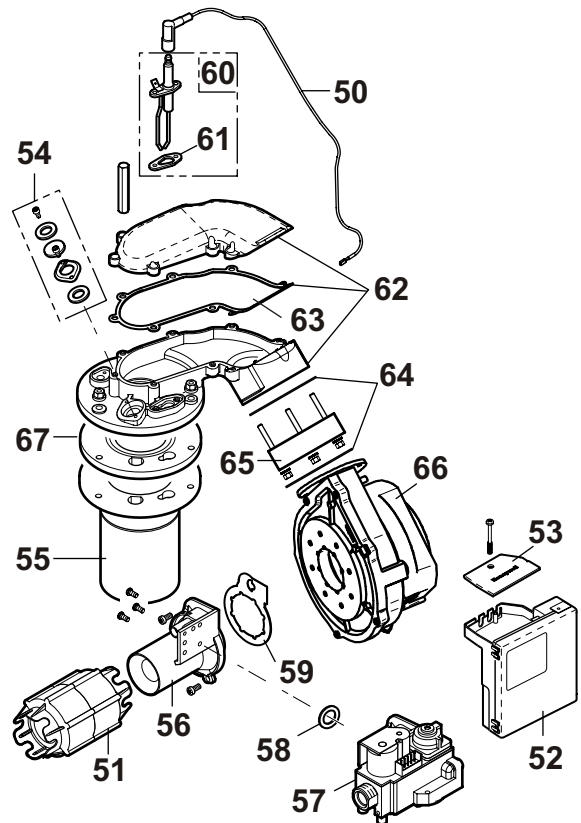
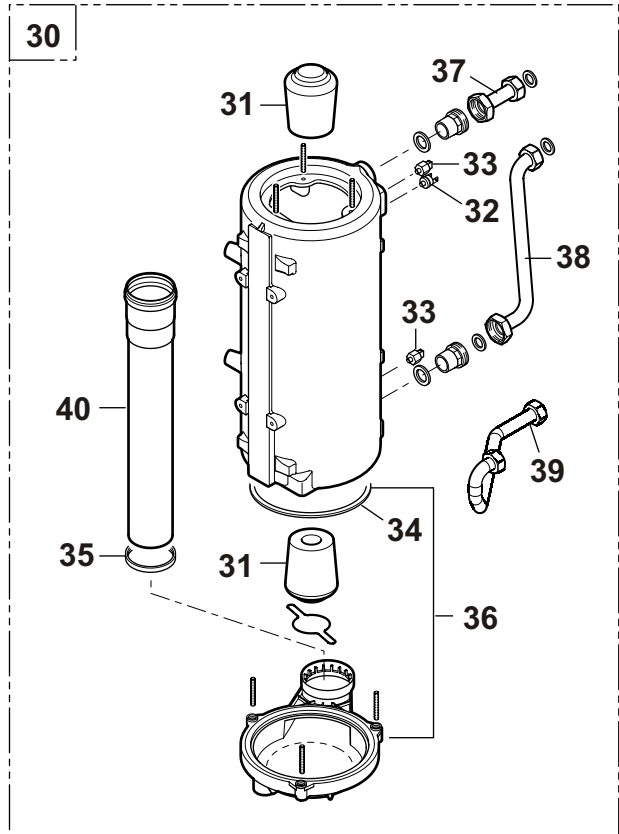
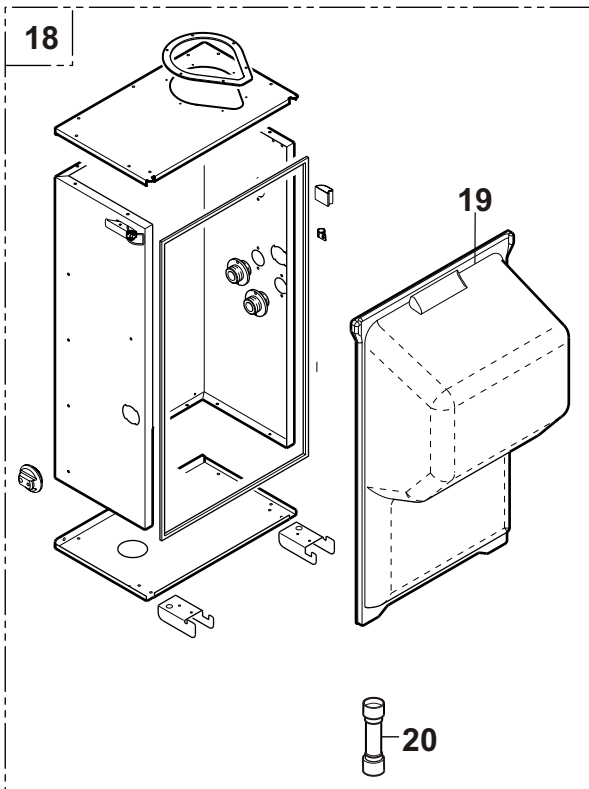
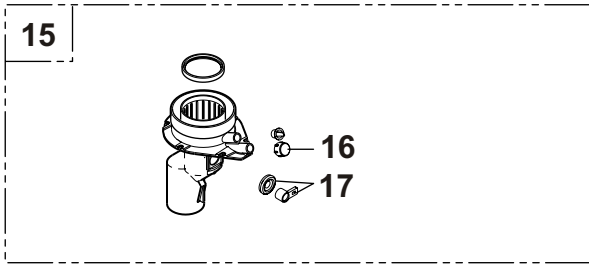

D000411

## Tubulures

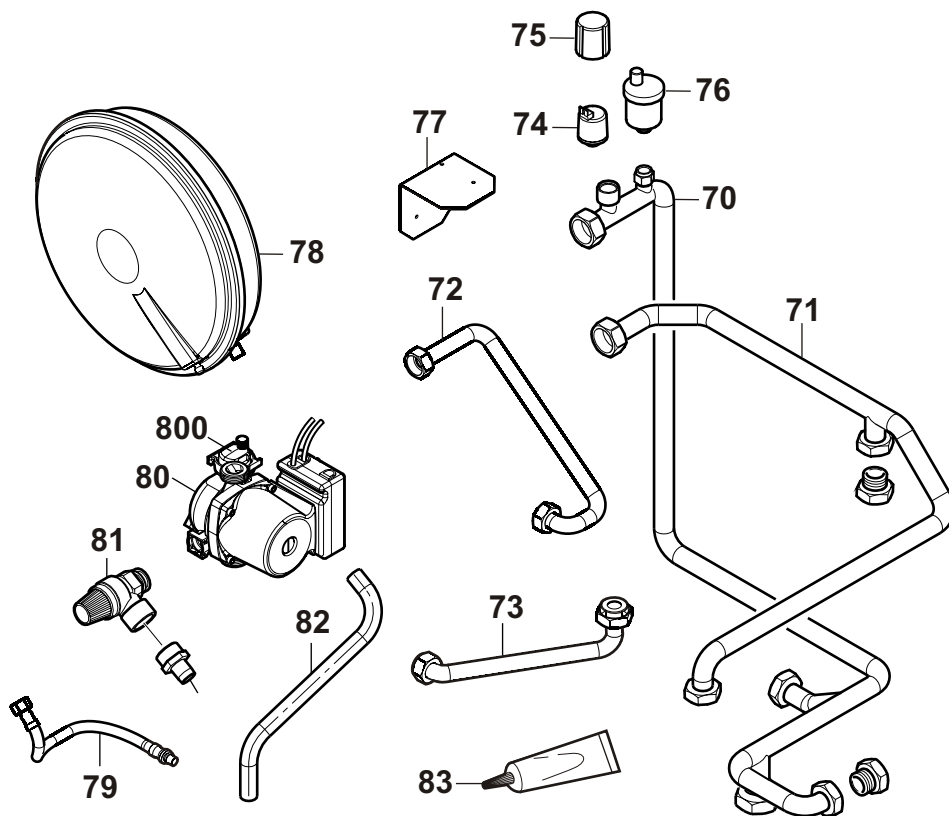

D000420

## Platine de raccordement

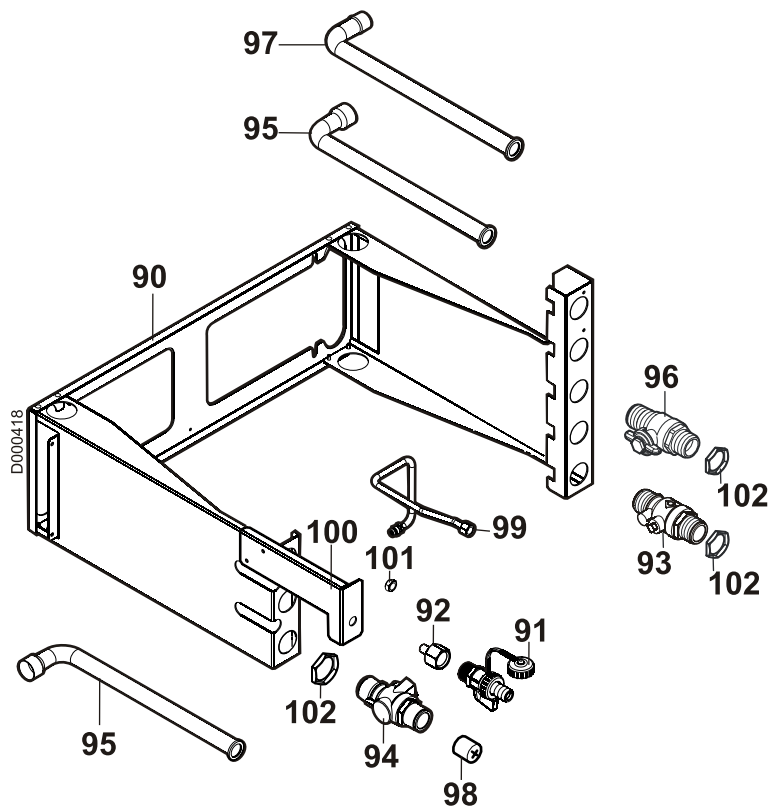

## Habillage

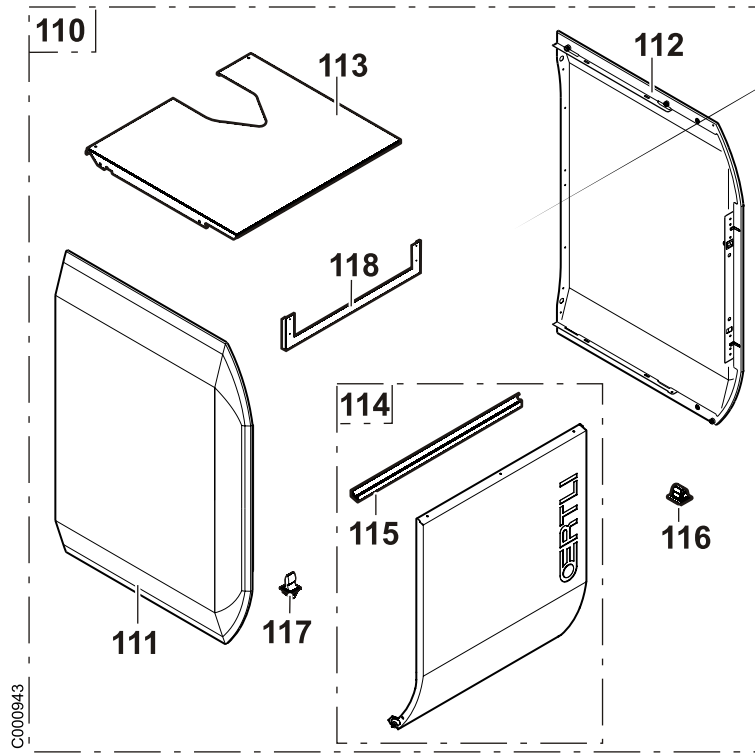

# Tableau de commande

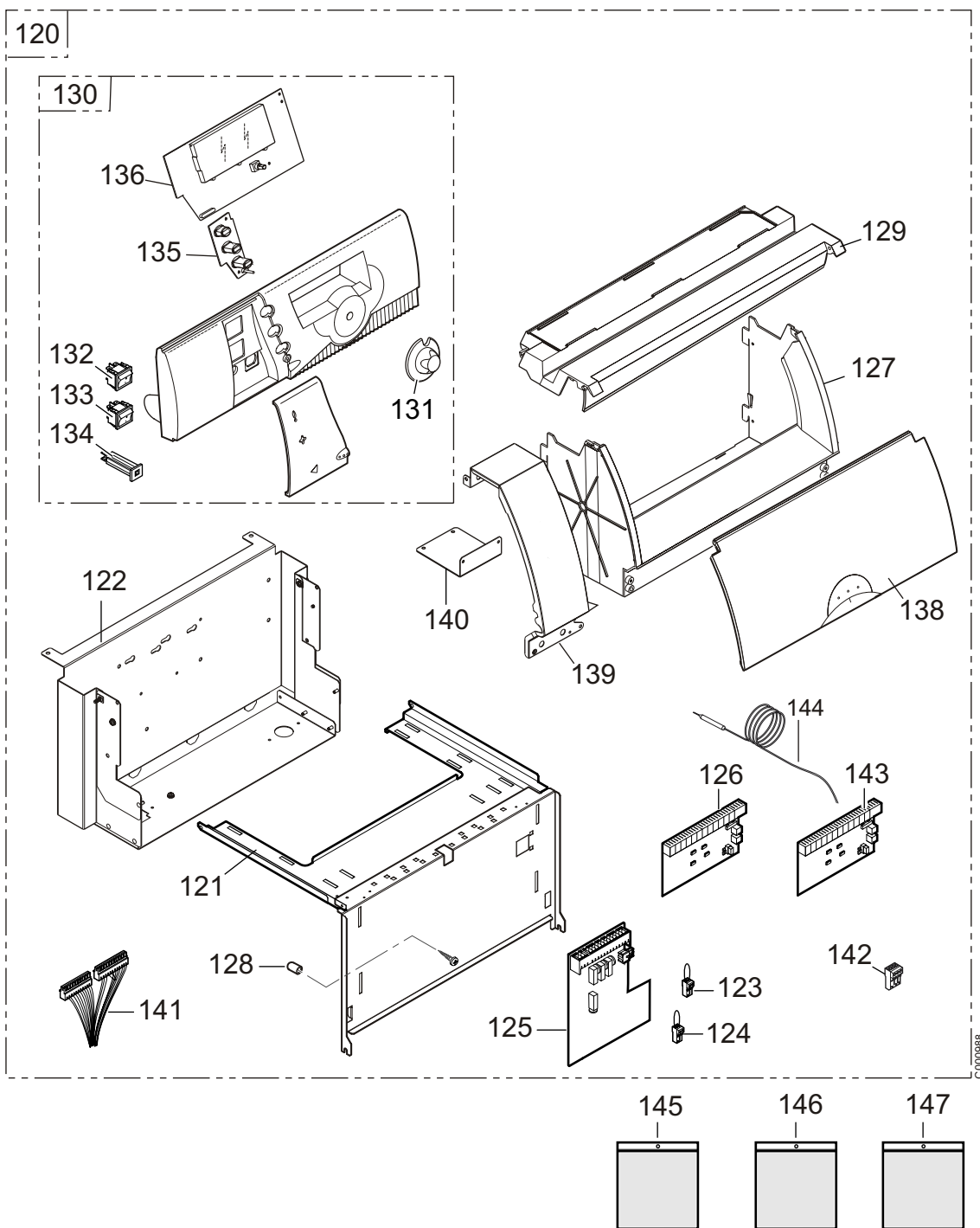

| Rep. | Référence | Désignation   |
|------|-----------|---|
|      |           | <b>Socle (avant 06/2007)</b>                        |
| 1    | 200006583 | Socle complet                                       |
| 2    | 124750    | Pied réglable M8x25                                 |
| 3    | 182317    | Transformateur ERA câble                            |
| 4    | 200006610 | Panneau arrière complet                             |
| 5    | 200006416 | Support de module                                   |
| 6    | 200006419 | Support de vase d'expansion                         |
| 7    | 200006415 | Equerre de maintien                                 |
| 8    | 0306373   | Tube évacuation condensats                          |
| 9    | 200006579 | Ensemble siphon                                     |
| 14   | 182273    | Support arrière vase                                |
|      |           | <b>Socle (après 06/2007)</b>                        |
| 1    | 200006583 | Socle complet                                       |
| 2    | 124750    | Pied réglable M8x25                                 |
| 3    | 182317    | Transformateur ERA câble                            |
| 4    | 200009421 | Panneau arrière complet                             |
| 5    | 200006416 | Support de module                                   |
| 6    | 200006419 | Support de vase d'expansion                         |
| 7    | 200006415 | Equerre de maintien                                 |
| 8    | 300012270 | Tube évacuation condensats                          |
| 9    | 200009423 | Ensemble siphon                                     |
| 10   | 9775-8747 | Ecrou élastique PAL 3/4                             |
| 11   | 300010135 | Mamelon double G 3/4 - R 1                          |
| 12   | 300010136 | Mamelon double G 3/4 - R 3/4                        |
| 13   | 200009423 | Siphon  |
|      |           | <b>Module échangeur</b>                             |
| 15   | 295147    | Buse complète chaudière condensation                |
| 16   | 295148    | Bouchon   |
| 17   | 295145    | Sonde fumées  |
| 18   | 310583    | Caisson   |
| 19   | 304826    | Ensemble capot caisson étanche                      |
| 20   | 305699    | Tube complémentaire évacuation des condensats 15 kW |
| 30   | 295210    | Module échangeur 15 kW                              |
| 30   | 295186    | Module échangeur 25 kW                              |
| 31   | 295212    | Turbulateur 15 kW                                   |
| 31   | 295184    | Turbulateur 25 kW                                   |
| 32   | 292311    | Thermostat bimétallique                             |
| 33   | 292837    | Sonde de contact NTC 10K                            |
| 34   | 291518    | Joint bac à condensats                              |
| 35   | 291613    | Joint DN60 pour PPS                                 |
| 36   | 295187    | Bac à condensats avec joint                         |
| 37   | 305702    | Tube départ chauffage                               |
| 38   | 305703    | Tube retour chauffage 15 kW                         |
| 38   | 305709    | Tube retour chauffage 25 kW                         |

| Rep. | Référence | Désignation                             |
|------|-----------|---|
| 39   | 305704    | Tube gaz module                         |
| 40   | 305701    | Tube départ fumée longueur 311 mm 15 kW |
| 40   | 295180    | Tube départ fumée longueur 415 mm 25 kW |
| 50   | 307440    | Câble d'allumage avec connecteur        |
| 51   | 294545    | Silencieux complet                      |
| 52   | 295182    | Coffret de sécurité S4965B              |
| 53   | 182824    | Couvercle coffret                       |
| 54   | 295164    | Voyant avec joint                       |
| 55   | 295211    | Brûleur 15 kW                           |
| 55   | 295183    | Brûleur 25 kW                           |
| 56   | 289790    | Tube venturi 15 kW                      |
| 56   | 286490    | Tube venturi 25 kW                      |
| 57   | 295214    | Vanne gaz VK4115V2012B                  |
| 58   | 295213    | Diaphragme D=20, 8mm                    |
| 59   | 180614    | Joint venturi - Ventilateur             |
| 60   | 295165    | Electrode d'allumage/Ionisation + Joint |
| 61   | 306638    | Joint électrode                         |
| 62   | 295168    | Chambre de prémélange                   |
| 63   | 311022    | Joint chambre prémélangeuse             |
| 64   | 284855    | Joint clapet d'air                      |
| 65   | 284848    | Clapet d'air                            |
| 66   | 284354    | Ventilateur G1G126-AC11                 |
| 67   | 306369    | Joints pour brûleur                     |
|      |           | <b>Tubulures</b>                        |
| 68   | 182626    | Bouchon M10x1                           |
| 69   | 96350211  | Epingle de blocage                      |
| 70   | 182296    | Tube départ échangeur principal         |
| 71   | 182298    | Tube retour échangeur principal         |
| 72   | 182304    | Tube arrivée gaz                        |
| 73   | 300010131 | Tube de liaison retour                  |
| 74   | 300000831 | Manomètre HUBA 505 G3/8                 |
| 75   | 304400    | Capuchon protection manomètre           |
| 76   | 300003902 | Purgeur d'air automatique 3/8"          |
| 77   | 200006413 | Support de tube                         |
| 78   | 182315    | Vase d'expansion DGN12                  |
| 79   | 182316    | Flexible droit RTP 3/8" DN8 L300        |
| 80   | 182307    | Circulateur UPER 15-40/130 3H           |
| 80   | 182308    | Circulateur UPER 25-40/130 3H           |
| 800  | 182701    | Purgeur air + joint (Circulateur)       |
| 81   | 300000304 | Soupape de sécurité 1/2" - 3 bar        |
| 82   | 200000823 | Tube écoulement soupape                 |
| 83   | 181782    | Graisse pour joints toriques            |
| 84   | 182297    | Bouchon mâle G3/4"                      |

| Rep. | Référence | Désignation                          |
|------|-----------|--------------------------------------|
| 85   | 182299    | Bouchon mâle G1"                     |
| 86   | 182312    | Raccord mâle G1/2"                   |
| 87   | 200006415 | Equerre de maintien                  |
| 88   | 95013058  | Joint Ø 14x8x2                       |
| 89   | 95023308  | Joint torique 9.19x2.62              |
|      |           | <b>Platine de raccordement</b>       |
| 90   | 182285    | Platine assemblée                    |
| 91   | 181971    | Robinet de vidange sans joint 1/2"   |
| 92   | 9795-1080 | Raccord droit M10x1 - G1/2"          |
| 93   | 182287    | Robinet droit G3/4"                  |
| 94   | 182288    | Robinet droit G3/4" - M10x1          |
| 95   | 182341    | Tube de raccordement chauffage       |
| 96   | 300003611 | Robinet gaz droit G3/4"              |
| 97   | 182340    | Tube de raccordement gaz             |
| 98   | 182292    | Clapet anti-retour CV18/DN15         |
| 99   | 300000528 | Tube de remplissage complet          |
| 100  | 200000574 | Tôle de maintien robinet             |
| 101  | 95800300  | Ecrou M10x1                          |
| 102  | 97758747  | Ecrou élastique PAL 3/4"             |
|      |           | <b>Habillage</b>                     |
| 110  | 200007075 | Habillage complet                    |
| 111  | 200006751 | Plaque latérale gauche complète      |
| 112  | 200006750 | Plaque latérale droite complète      |
| 113  | 182322    | Chapiteau blanc                      |
| 114  | 182438    | Porte complète                       |
| 115  | 182498    | Poignée de porte                     |
| 116  | 600466    | Gâche                                |
| 117  | 600464    | Pene                                 |
| 118  | 200006414 | Traverse                             |
|      |           | <b>Tableau de commande</b>           |
| 120  | 200006301 | Tableau de commande                  |
| 121  | 182327    | Ensemble support de tableau          |
| 122  | 182671    | Support de cartes                    |
| 123  | 305404    | Connecteur ident. 15 kW              |
| 124  | 305405    | Connecteur ident. 25 kW              |
| 125  | 200006740 | Carte relais CPR                     |
| 126  | 182331    | Carte sonde PR                       |
| 127  | 182332    | Carcasse GS 140                      |
| 128  | 294570    | Capuchon protection vis              |
| 129  | 182333    | Cache cartes                         |
| 130  | 182334    | Façade tableau de commande prémontée |
| 131  | 304389    | Bouton R GS 140                      |
| 132  | 120888    | Interrupteur bipolaire vert          |
| 133  | 130075    | Interrupteur bipolaire moment.       |
| 134  | 180407    | Disjoncteur 4A TS710/4A              |

| Rep. | Référence | Désignation                              |
|------|-----------|--|
| 135  | 304388    | Clavier élastomère                       |
| 136  | 182750    | Carte UC murale testée F 150 R           |
| 138  | 182335    | Vitre GS 140                             |
| 139  | 182444    | Pièce complémentaire L76                 |
| 140  | 182337    | Fixation pièce complément                |
| 141  | 182338    | Faisceau tableau                         |
| 142  | 300009079 | Connecteur 4 pts V3V                     |
| 142  | 200006060 | Connecteur 5 pts monté TS+POMPE          |
| 142  | 300008957 | Connecteur RAST 5 2 plots monté S.ECS    |
| 142  | 300009075 | Connecteur RAST 5 3 pts ALIM             |
| 142  | 200001979 | Connecteur 4 plots monté CS              |
| 142  | 300009074 | Connecteur RAST 5 3 pts pompe A/VS       |
| 142  | 300009077 | Connecteur RAST 5 3 pts pompe auxiliaire |
| 142  | 300009070 | Connecteur RAST 5 2 plots monté S.EXT    |
| 142  | 300008954 | Connecteur RAST 5 2 pts S.AMB A          |
| 142  | 300009073 | Connecteur RAST 5 2 plots, TEL           |
| 142  | 300010543 | Connecteur RAST 5 2 pts RT               |
| 143  | 702478    | Carte option vanne 3 voies testée        |
| 144  | 182098    | Sonde KVT 60 lg. 2 m                     |
| 145  | 182342    | Joint tubulures                          |
| 146  | 182343    | Sachet visserie chaudière                |
| 147  | 182344    | Sachet accessoires chaudière             |



## OERTLI THERMIQUE S.A.S.

[www.oertli.fr](http://www.oertli.fr)



Direction des Ventes France  
Z.I. de Vieux-Thann  
2, avenue Josué Heilmann • B.P. 50018  
F-68801 Thann Cedex  
☎ +33 (0)3 89 37 00 84  
✉ +33 (0)3 89 37 32 74

Assistance Technique PRO  
☎ +33 (0)3 89 37 69 32  
☎ +33 (0)3 89 37 69 33  
☎ +33 (0)3 89 37 69 34  
✉ +33 (0)3 89 37 69 35  
[assistance.technique@oertli.fr](mailto:assistance.technique@oertli.fr)

## OERTLI ROHLEDER WÄRMETECHNIK GmbH

[www.oertli.de](http://www.oertli.de)



Raiffeisenstraße 3  
D-71696 MÖGLINGEN  
☎ +49 (0)7 141 24 54 0  
✉ +49 (0)7 141 24 54 88  
[info@oertli.de](mailto:info@oertli.de)

## OERTLI SERVICE AG

[www.oertli-service.ch](http://www.oertli-service.ch)

Service technique  
Technische Abteilung  
Servizio tecnico



Bahnstraße 24  
CH-8603 SCHWERZENBACH  
☎ +41 (0)1 806 41 41  
✉ +41 (0)1 806 41 00  
[info@oertli-service.ch](mailto:info@oertli-service.ch)

## VESCAL S.A. • Systèmes de chauffage

[www.heizen.ch](http://www.heizen.ch)

Service commercial  
Verkaufsbüro  
Servizio commerciale

Z.I. de la Veyre, St-Légier  
CH-1800 VEVEY 1  
☎ +41 (0)21 943 02 22  
✉ +41 (0)21 943 02 33  
[info@vescal.ch](mailto:info@vescal.ch)

## OERTLI THERMIQUE S.A.S.



Z.I. de Vieux-Thann  
2, avenue Josué Heilmann • B.P. 16  
F-68801 Thann Cedex  
☎ +33 (0)3 89 37 00 84  
✉ +33 (0)3 89 37 32 74



La Société OERTLI THERMIQUE S.A.S., ayant le souci de la qualité de ses produits, cherche en permanence à les améliorer.  
Elle se réserve donc le droit, à tout moment de modifier les caractéristiques indiquées dans ce document.

Technische f nderungen vorbehalten.

De firma OERTLI THERMIQUE S.A.S. waarborgt de kwaliteit van de producten en probeert deze steeds te verbeteren.  
Zij heeft dus het recht de in dit document opgegeven kenmerken op ieder moment te wijzigen.

La società OERTLI THERMIQUE S.A.S. opera con l'obiettivo di un continuo miglioramento della qualità dei propri prodotti.  
Pertanto si riserva il diritto di modificare in qualunque momento le caratteristiche riportate nel presente documento.

In the interest of customers, OERTLI THERMIQUE S.A.S. are continuously endeavouring to make improvements in product quality.  
All the specifications stated in this document are therefore subject to change without notice.